



Coffee Machine

Instruction manual



- (NL)** Koffiezetapparaat
Handleiding
- (FR)** Machine à café
Mode d'emploi
- (DE)** Kaffeemaschine
Bedienungsanleitung
- (IT)** Macchina da caffè
Manuale di istruzioni
- (ES)** Cafetera
Manual de instrucciones

- (PT)** Máquina de café filtro
Manual de instruções
- (S)** Kaffeapparat
Bruksanvisning
- (DK)** Kaffemaskine
Instruktionsvejledning
- (N)** Kaffetrakter
Brukerhåndbok
- (FIN)** Kahvinkeitin
Ohjekirja

Model • Modèle • Modell • Modello • Modelo • Malli:
G108

UK Table of Contents

Safety Tips	1
Introduction	1
Pack Contents	1
Operation	2
Location of Controls	2
Before Using for the First Time	2
Making Coffee	3
Using the Upper Hotplate	3
Cleaning, Care & Maintenance	3
Descaling	4
Troubleshooting	5
Technical Specifications	5
Electrical Wiring	5
Compliance	5

NL Inhoudsopgave

Veiligheidstips	6
Inleiding	6
Verpakkingsinhoud	6
Bediening	7
Locatie van alle onderdelen	7
Voor het eerste gebruik	7
Koffie zetten	8
Het bovenste warmhoudplaatje gebruiken	8
Reiniging, zorg & onderhoud	8
Ontkalken	9
Oplossen van problemen	9
Technische specificaties	10
Elektrische bedrading	10
Productconformiteit	10

FR Sommaire

Conseils de sécurité	11
Introduction	11
Contenu de l'emballage	11
Utilisation	12
Emplacement des commandes	12
Avant la première mise en service	12
Pour faire le café	13
Pour utiliser la plaque chauffante supérieure	13
Nettoyage, entretien et maintenance	13
Détartrage	14
Dépannage	14
Spécifications techniques	15
Raccordement électrique	15
Conformité	15

DE Inhalt

Sicherheitshinweise	16
Einführung	16
Packungsinhalt	16
Betrieb	17
Teile und Bedienelemente	17
Vor dem ersten Gebrauch	17
Kaffe Zubereitung	18
Die obere Warmhalteplatte	18
Reinigung, Pflege und Wartung	18
Entkalken	19
Fehlersuche	19
Technische Spezifikationen	20
Elektroanschlüsse	20
Konformität	20

IT **Indice**

Suggerimenti per la sicurezza	21
Introduzione	21
Contenuto della confezione	21
Funzionamento	22
Posizione dei comandi	22
Primo utilizzo della macchina da caffè	22
Preparazione del caffè	23
Utilizzo della piastra riscaldante superiore	23
Pulizia e manutenzione	23
Rimozione del calcare	24
Risoluzione dei problemi	24
Specifiche tecniche	25
Cablaggi elettrici	25
Conformità	25

ES **Índice**

Consejos de Seguridad	26
Introducción	26
Contenido del Conjunto	26
Funcionamiento	27
Ubicación de los controles	27
Antes de utilizar el aparato por primera vez	27
Preparación de café	28
Utilización de la placa de calentamiento superior	28
Limpieza, Cuidado y Mantenimiento	28
Eliminación de la cal	29
Resolución de problemas	29
Especificaciones Técnicas	30
Cableado Eléctrico	30
Cumplimiento	30

PT Índice

Conselhos de segurança	31
Introdução	31
Conteúdo da embalagem	31
Funcionamento	32
O lugar dos comandos	32
Antes de utilizar o produto pela primeira vez	32
Fazer café	33
Utilizar a placa de aquecimento superior	33
Limpeza, cuidados & manutenção	33
Descalcificar	33
Resolução de problemas	34
Especificações técnicas	34
Cablagem eléctrica	35
Conformidade	35

S Innehållsförteckning

Säkerhetsråd	36
Inledning	36
Förpackningsinnehåll	36
Drift	37
Placering av kontrollerna	37
Innan du använder apparaten första gången	37
Göra kaffe	38
Använda den övre kokplattan	38
Rengöring, omvårdnad och underhåll	38
Avkalkning	38
Felsökning	39
Tekniska specifikationer	39
Elektriska kablar	40
Tillmötesgående	40

DK Indholdsfortegnelse

Sikkerhedstips	41
Indledning	41
Pakkens indhold	41
Brug	42
Oversigt over betjeningsanordninger	42
Før der laves kaffe første gang	42
Sådan laves der kaffe	43
Sådan anvendes den øverste varmeplade	43
Rengøring, pleje og vedligeholdelse	43
Afkalkning	44
Fejlfinding	44
Tekniske specifikationer	45
El-kabler	45
Overensstemmelseserklæring	45

N Innhold

Sikkerhetstips	46
Innledning	46
Pakkeinnhold	46
Bruk	47
Plassering av kontroller	47
Før kaffetrakteren brukes første gangen	47
Lage kaffe	48
Bruke den øvre varmeplata	48
Rengjøring, stell og vedlikehold	48
Avkalking	48
Feilsøking	49
Tekniske spesifikasjoner	49
Elektrisk tilkopleing	50
Samsvar	50



Sisällysluettelo

Turvallisuusvihjeitä	51
Johdanto	51
Pakkauksen sisältö	51
Käyttö	52
Ohjauslaitteiden sijainti	52
Ennen kuin laitetta käytetään ensimmäistä kertaa	52
Kahvin valmistus	53
Ylemmän lämpölevyn käyttö	53
Puhdistus, hoito & huolto	53
Kalkin poisto	53
Vianetsintä	54
Tekniset tiedot	54
Sähköjohdot	55
Vaatimustenmukaisuus	55

Safety Tips

- Position on a flat, stable surface.
- A service agent/qualified technician should carry out installation and any repairs if required. Do not remove any components on this product.
- Consult Local and National Standards to comply with the following:
 - Health and Safety at Work Legislation
 - BS EN Codes of Practice
 - Fire Precautions
 - IEE Wiring Regulations
 - Building Regulations
- DO NOT immerse the appliance in water.
- DO NOT touch hot surfaces.
- DO NOT leave the appliance unattended during operation.
- DO NOT remove the filter basket during the filtration process.
- Suitable for indoor use only.
- Always switch off and disconnect the power supply to the appliance when not in use.
- Keep all packaging away from children. Dispose of the packaging in accordance to the regulations of local authorities.
- If the power cord is damaged, it must be replaced by an BUFFALO agent or a recommended qualified technician in order to avoid a hazard.

Introduction

Please take a few moments to carefully read through this manual. Correct maintenance and operation of this machine will provide the best possible performance from your BUFFALO product.

Pack Contents

The following is included:

- BUFFALO Coffee Machine
- Filter basket
- Jug
- Instruction manual

BUFFALO prides itself on quality and service, ensuring that at the time of packaging the contents are supplied fully functional and free of damage.

Should you find any damage as a result of transit, please contact your BUFFALO dealer immediately.

Operation

Location of Controls

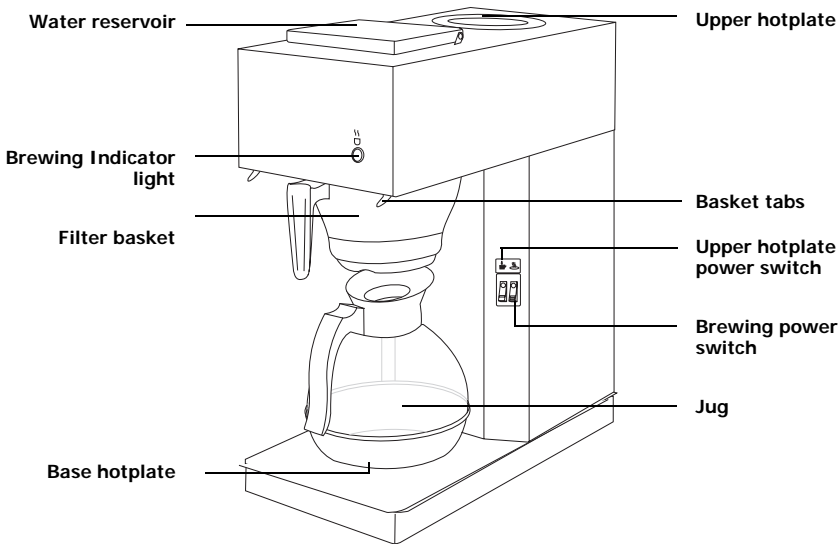

Before Using for the First Time

BUFFALO recommend that the appliance is cleaned out before using for the first time, or if the appliance has been sat unused for an extended period of time.

1. Fill the water reservoir with cold water.

Note: Use the Jar to fill the reservoir to ensure the maximum capacity of the jar is not exceeded. The maximum amount of water the reservoir can contain is 2.2 litres.

2. Slide the empty filter basket into position between the two basket tabs.
3. Place the jug on the base hotplate beneath the basket.
4. Turn the Brewing power switch On . The Brewing Indicator lights up and hot water will begin to fill the jug.

Note: During operation, steam may rise from the appliance and loud bubbling noises may be heard. This is perfectly normal.

5. Once finished the Brewing Indicator light will switch off. Discard the hot water in the jug.

WARNING: The glass jug becomes hot during operation. Always pick up the jug by the handle to avoid injury.

6. Repeat steps 1-5. The appliance is now clean.

Making Coffee

1. Fill the water reservoir with cold water.

i **Note: Use the Jar to fill the reservoir to ensure it's maximum capacity is not exceeded. The maximum amount of water the reservoir can contain is 2.2 litres.**

2. Place a filter paper inside the filter basket.
3. Measure the required amount of coffee into the filter paper and slide the filter basket into position.
4. Place the jug on the base hotplate beneath the filter basket.
5. Turn the Brewing power switch On . The Brewing Indicator lights up and hot water will begin to fill the jug.

i **Note: During operation, steam may rise from the appliance and loud bubbling noises may be heard. This is perfectly normal.**

6. Once finished the Brewing indicator will switch off.

! **WARNING: The glass jug becomes hot during operation. Always pick up the jug by the handle to avoid injury.**

7. Leave the jug on the hotplate to keep warm, if required. Discard the coffee and filter paper from the filter basket.
8. To turn Off the hotplate, turn off the Brewing power switch .

Using the Upper Hotplate

This appliance is fitted with a second hotplate to keep an additional jug warm. To use:

1. Place the jug on the upper hotplate.
2. Turn the Upper hotplate power switch On .

! **WARNING: The surrounding surface of the hotplate may become hot. DO NOT touch! Never heat an empty Jug on the hotplate, or allow the Jug to run dry.**

Cleaning, Care & Maintenance

- Always turn off and disconnect the appliance from the power supply before cleaning.
- Use soapy water and a damp cloth to clean the exterior of the appliance.
- Dry thoroughly after cleaning.



Descaling

In hard water areas limescale can build up within the appliance after prolonged use. To descale the appliance:

1. Pour a solution of descaler and water into the reservoir.



Note: Use a suitable descaler and follow the instructions on the container.

2. Turn the Brewing power switch On .
3. After approximately 4 minutes turn the appliance Off to allow the descaling solution to work through the system.
4. After approximately 10 minutes turn the Brewing power switch back On . Allow the reservoir to empty.
5. Discard the solution collected in the jug.
6. Fill the reservoir with clean water and turn the appliance back On to flush out the system and remove any descaler residue. Discard the collected water and rinse the jug.
7. The appliance is now ready for use.



Note: BUFFALO recommend that this appliance is descaled every 3 months or more frequently in hard water areas.

Troubleshooting

Fault	Probable Cause	Action
The unit is not working	The unit is not switched on	Check the unit is plugged in correctly and switched on
	Plug and lead are damaged	Call BUFFALO agent or qualified technician
	Fuse in the plug has blown	Replace the plug fuse
	Power supply	Check power supply
	Internal wiring fault	Call BUFFALO agent or qualified technician
Coffee is not coming from the filter basket	No water in reservoir	Turn Off and fill reservoir
	Coffee is too compact within the filter	Turn off, loosen coffee within the filter and resume
Loud noise coming from appliance	No water in reservoir	Turn Off and fill reservoir

Technical Specifications

Model	Voltage	Power	Current	Reservoir Capacity	Weight	Dimensions h x w x d mm
G108	230V 50Hz	2060W	9A	2.2 litres	5.8kg	455 x 205 x 405

Electrical Wiring

This appliance is supplied with a 3 pin, moulded, BS1363 plug and lead, with a 13 amp fuse as standard.

The plug is to be connected to a suitable mains socket.

This appliance is wired as follows:

- Live wire (coloured brown) to terminal marked L
- Neutral wire (coloured blue) to terminal marked N
- Earth wire (coloured green/yellow) to terminal marked E

This appliance must be earthed, using a dedicated earthing circuit.

If in doubt consult a qualified electrician.

Electrical isolation points must be kept clear of any obstructions. In the event of any emergency disconnection being required they must be readily accessible.

Compliance

BUFFALO parts have undergone strict product testing in order to comply with regulatory standards and specifications set by international, independent, and federal authorities.

BUFFALO products have been approved to carry the following symbol:



Veiligheidstips

- Plaatsen op een vlakke en stabiele ondergrond.
- De installatie en eventuele reparaties zijn door een servicetechnicus/vaktechnicus uit te voeren. Verwijder geen componenten of servicepanelen van dit product.
- Raadpleeg en volg de plaatselijke en nationale regelgeving op m.b.t. tot het volgende:
 - Wetgeving van gezondheid en veiligheid op de werkplaats
 - Werkregels
 - Brandpreventie
 - IEE bekabelingsnormen
 - Bouwverordeningen
- Dit apparaat NIET in water dompelen.
- Hete oppervlakken NIET aanraken.
- Laat het apparaat tijdens werking NIET zonder toezicht.
- Filterhouder tijdens het filterproces NIET verwijderen.
- Uitsluitend geschikt voor gebruik binnenshuis.
- Schakel het apparaat altijd uit en haal de steker uit het stopcontact wanneer u het apparaat niet gebruikt.
- Laat verpakkingsmateriaal niet binnen handbereik van kinderen. Verpakkingsmateriaal in overeenstemming met de regelgeving van de plaatselijke overheden als afval laten verwerken.
- Indien de stroomkabel beschadigd raakt, dient men deze door een BUFFALO technicus of aanbevolen vaktechnicus te laten vervangen om gevaarlijke situaties te verhinderen.

Inleiding

Neem de tijd en lees deze handleiding aandachtig door. Een correct gebruik en onderhoud van deze machine waarborgt de beste prestatie van uw BUFFALO product.

Verpakkingsinhoud

De verpakking bevat het volgende:

- BUFFALO Koffiezetapparaat
- Filterhouder
- Koffiekan
- Handleiding

BUFFALO is trots op de haar productkwaliteit en dienstverlening en controleer de inhoud van de verpakkingen, tijdens de verpakkingsfase, op functionaliteit en schade.

Mocht u product door transport zijn beschadigd, neem dan onmiddellijk contact op met uw BUFFALO dealer.

Bediening

Locatie van alle onderdelen

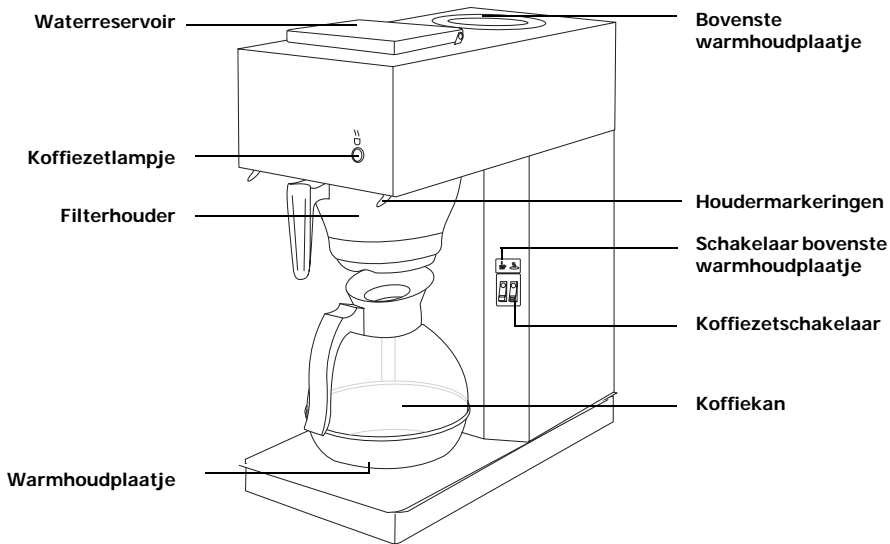

Voor het eerste gebruik

BUFFALO raadt u aan om het apparaat te reinigen alvorens het eerste gebruik of wanneer het apparaat gedurende een langere periode niet is gebruikt.

1. Vul het waterreservoir met koud water.

i **Opmerking:** Gebruik de koffiekan voor het vullen van het reservoir zodat de maximale inhoud van de koffiekan niet wordt overschreden. Het water reservoir heeft een maximale inhoud van 2,2 liter.

2. Schuif de lege filterhouder in de positie tussen de twee houdermarkeringen.
3. Plaats de koffiekan op het warmhoudplaatje onder de filterhouder.
4. Zet de koffieschakelaar op **On** . koffielampje licht op en kan vult zich met heet water.

i **Opmerking:** tijdens het zetten van koffie kan stoom opstijgen en kunnen bubbelende geluiden hoorbaar zijn. Dit is normaal.

5. Zit al het hete water in de koffiekan dan gaat het koffielampje uit. Schenk het hete water uit de koffiekan.

! **WAARSCHUWING:** tijdens werking kan de glazen koffiekan heet worden. Grijp de koffiekan altijd bij het handvat om eventueel letsel te voorkomen.

6. Herhaal de stappen 1-5. Het apparaat is nu schoon.

Koffie zetten

1. Vul het waterreservoir met koud water.

 **Opmerking: Gebruik de koffiekan voor het vullen van het reservoir zodat de maximale inhoud van de koffiekan niet wordt overschreden. Het water reservoir heeft een maximale inhoud van 2,2 liter.**

2. Plaats een koffiefilter in de filterhouder.
3. Plaats de vereiste hoeveelheid koffie in de koffiefilter en schuif de filter in de filterhouder.
4. Plaats de koffiekan op het warmhoudplaatje onder de filterhouder.
5. Zet de koffieschakelaar op On  . koffielampje licht op en kan vult zich met heet water.

 **Opmerking: tijdens het zetten van koffie kan stoom opstijgen en kunnen bubbelende geluiden hoorbaar zijn. Dit is normaal.**

6. Is de koffie klaar dan gaat het koffielampje uit.

 **WAARSCHUWING: tijdens werking kan de glazen koffiekan heet worden. Grijp de koffiekan altijd bij het handvat om eventueel letsel te voorkomen.**

7. Indien nodig, laat de koffiekan op het warmhoudplaatje staan om de koffie warm te houden. Haal de koffiefilter met koffie uit de filterhouder.
8. Om het warmhoudplaatje uit te zetten, zet u de koffieschakelaar uit  .

Het bovenste warmhoudplaatje gebruiken

9. Dit apparaat is uitgerust met een tweede warmhoudplaatje om een extra koffiekan warm te houden. Voor gebruik:
10. Plaats de koffiekan op het bovenste warmhoudplaatje.
11. Schakel de schakelaar van het bovenste warmhoudplaatje aan  .

 **WAARSCHUWING: het omringende oppervlak van het warmhoudplaatje kan warm worden. NIET aanraken!**

Nooit een lege koffiekan op het warmhoudplaatje zetten of de kan droog laten worden.

Reiniging, zorg & onderhoud

- Alvorens het apparaat te reinigen dient men altijd de stroomvoorziening uit te schakelen.
- Gebruik zeepwater en een vochtige doek om de buitenkant van het apparaat te reinigen.
- Na reiniging goed drogen.

Ontkalken

Daar waar sprake is van hard water kan er na langdurig gebruik kalkafzetting in het apparaat voorkomen. Het apparaat ontkalken:

1. Schenk een oplossing van ontkalkingsmiddel en water in het reservoir.

Opmerking: gebruik een geschikt ontkalkingsmiddel en volg de gebruiksaanwijzingen op de verpakking.

2. Zet de koffieschakelaar op On (Aan) .

3. Schakel het apparaat na circa 4 minuten uit (Off) zodat het ontkalkingsmiddel de tijd krijgt om op de kalkafzetting in te werken.

4. Zet de koffieschakelaar na circa 10 minuten opnieuw op On . Wacht tot het reservoir leeg is.

5. Schenk de verzamelde oplossing uit de koffiekkan.

6. Vul het waterreservoir met schoon water en zet het apparaat opnieuw aan om het systeem te spoelen en eventuele resten ontkalkingsmiddel te verwijderen. Schenk het verzamelde water uit de koffiekkan en maak de koffiekkan schoon.

7. Het apparaat is nu gebruiksklaar.

Opmerking: BUFFALO raadt u aan om dit apparaat om de 3 maanden te ontkalken en met kortere intervallen wanneer er sprake is van hard water.

Oplossen van problemen

Probleem	Mogelijke oorzaak	Handeling
Het apparaat werkt niet	Het apparaat staat uit	Controleer of de stroomkabel van het apparaat is aangesloten en of het apparaat is ingeschakeld
	Steker en kabel zijn beschadigd	Laat een BUFFALO technicus of een vaktechnicus komen
	De zekering in de steker is gesprongen	Vervang de zekering in de steker
	Stroomvoorziening	Controleer de stroomvoorziening
	Storing interne bedrading	Laat een BUFFALO technicus of een vaktechnicus komen
Er komt géén koffie uit de filterhouder	Er is géén water in het reservoir	Zet het apparaat uit en vul het reservoir
	Koffie in de filter te compact.	Zet het apparaat uit, maak de koffie in de filter los en ga verder.
Het apparaat maakt harde geluiden	Er is géén water in het reservoir	Zet het apparaat uit en vul het reservoir

Technische specificaties

Model	Voltage	Vermogen	Stroom	Reservoirinhoud	Gewicht	Afmetingen h x b x d mm
G108	230V 50Hz	2060W	9A	2,2 liters	5,8kg	455 x 205 x 405

Elektrische bedrading

Men dient de steker op een geschikt stopcontact aan te sluiten.

De bedrading van dit apparaat is als volgt:

- Stroomkabel (bruin) naar de aansluitklem gemarkeerd met L
- Neutraalkabel (blauw) naar de aansluitklem gemarkeerd met N
- Aardekabel (groen/geel) naar de aansluitklem gemarkeerd met E

Dit apparaat moet worden geaard met behulp van een adequaat aardingscircuit.

Bij twijfels raadpleeg een vakkundige elektricien.

De elektrische isolatiepunten mogen niet worden geblokkeerd. In geval van een nooduitschakeling moeten de isolatiepunten direct toegankelijk zijn.

Productconformiteit

De onderdelen van BUFFALO producten hebben strenge producttesten ondergaan om te voldoen aan wettelijke regels en specificaties die door internationale, onafhankelijke en landelijke overheden worden voorgeschreven.

BUFFALO producten zijn goedgekeurd en voorzien van het volgende symbool:



Conseils de sécurité

- Placez l'appareil sur une surface plane, stable.
- L'installation et les éventuelles réparations doivent être confiées à un dépanneur / technicien qualifié. Ne retirez aucun composant ou cache de ce produit.
- Consultez les normes locales et nationales pour vous conformer aux :
 - lois sur l'hygiène et la sécurité au travail ;
 - codes de bonnes pratiques BS EN ;
 - précautions contre le risque d'incendie ;
 - réglementations sur les branchements électriques IEE ;
 - règlements sur la construction.
- NE PAS immerger l'appareil.
- NE PAS toucher ses surfaces chaudes.
- NE PAS laisser l'appareil en service sans surveillance.
- NE PAS retirer le porte-filtre pendant le processus de filtration.
- Cet appareil est réservé exclusivement à une utilisation à l'intérieur.
- N'oubliez jamais d'éteindre et de débrancher l'appareil hors utilisation.
- Gardez les emballages hors de portée des enfants. Débarrassez-vous des emballages conformément aux règlements des autorités locales.
- Un cordon d'alimentation endommagé doit être remplacé par un agent BUFFALO ou un technicien qualifié recommandé, pour éviter tout danger.

Introduction

Nous vous invitons à consacrer quelques instants à la lecture attentive de ce manuel. L'entretien et l'utilisation appropriés de cet appareil vous permettront de tirer le meilleur de votre produit BUFFALO.

Contenu de l'emballage

Éléments fournis de série :

- Machine à café BUFFALO
- Porte-filtre
- Verseuse
- Mode d'emploi

BUFFALO attache une grande importance à la qualité et au service et veille à fournir des produits en parfait état opérationnel, parfaitement intacts au moment de l'emballage.

Nous vous prions de contacter votre revendeur BUFFALO immédiatement si vous constatez un dommage quelconque survenu pendant le transport du produit.

Utilisation

Emplacement des commandes

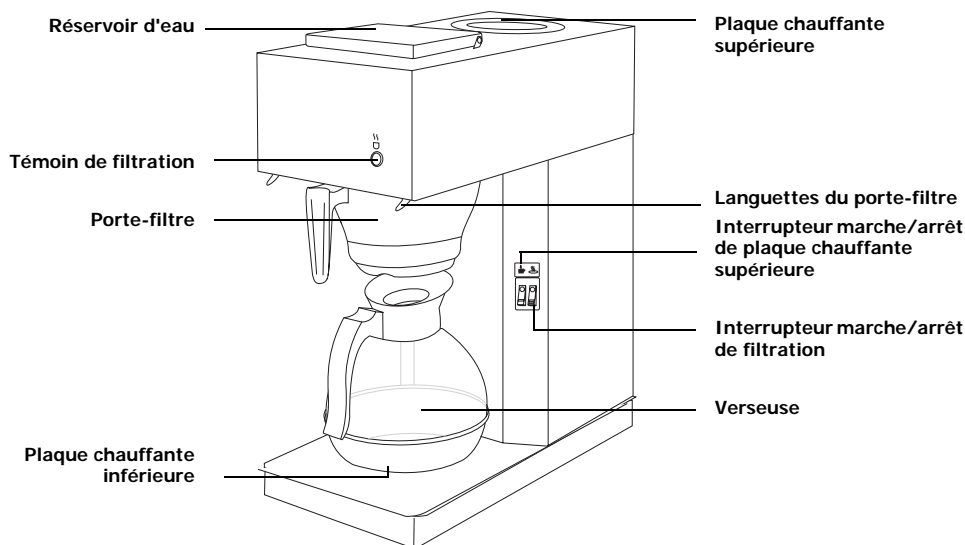

Avant la première mise en service

BUFFALO vous recommande de nettoyer la machine avant de la mettre en service pour la première fois ou après une période d'inutilisation prolongée.

1. Remplissez le réservoir d'eau froide.

i **Remarque :** Servez-vous de la verseuse pour remplir le réservoir, pour éviter de dépasser sa capacité maximum. Le réservoir peut contenir jusqu'à 2,2 litres d'eau (contenance maximum).

2. Faites coulisser le porte-filtre vide à sa place, entre les deux languettes du porte-filtre.
3. Placez la verseuse sur la plaque chauffante inférieure, sous le porte-filtre.
4. Mettez l'interrupteur marche/arrêt de filtration sur marche (ON) . Le témoin de filtration s'allume et la verseuse se remplit progressivement d'eau chaude.

i **Remarque :** En service, il est possible que de la vapeur monte de la machine et qu'un bouillonnement bruyant se produise. Ces phénomènes sont tout à fait normaux.

5. À la fin du cycle, le témoin de filtration s'éteint. Jetez l'eau chaude contenue dans la verseuse.

⚠ **AVERTISSEMENT :** La verseuse en verre chauffe en service. Veillez à toujours prendre la verseuse par l'anse, pour éviter tout risque de blessure.

6. Répétez les étapes 1 à 5. La machine est propre.

Pour faire le café

1. Remplissez le réservoir d'eau froide.

 **Remarque : Servez-vous de la verseuse pour remplir le réservoir, pour éviter de dépasser sa capacité maximum. Le réservoir peut contenir jusqu'à 2,2 litres d'eau (contenance maximum).**

2. Placez un filtre papier dans le porte-filtre.

3. Mesurez la quantité voulue de café dans le filtre papier et positionnez le porte-filtre.

4. Placez la verseuse sur la plaque chauffante inférieure, sous le porte-filtre.

5. Mettez l'interrupteur marche/arrêt de filtration sur marche (ON) . Le témoin de filtration s'allume et la verseuse se remplit progressivement d'eau chaude.

 **Remarque : En service, il est possible que de la vapeur monte de la machine et qu'un bouillonnement bruyant se produise. Ces phénomènes sont tout à fait normaux.**

6. À la fin du cycle, le témoin de filtration s'éteint.

 **AVERTISSEMENT : La verseuse en verre chauffe en service. Veillez à toujours prendre la verseuse par l'anse, pour éviter tout risque de blessure.**

7. Vous pouvez laisser la verseuse sur la plaque chauffante, pour garder le café au chaud. Retirez le marc de café et le filtre papier du porte-filtre.

8. Pour éteindre la plaque chauffante, éteignez l'interrupteur de filtration .

Pour utiliser la plaque chauffante supérieure

1. Cette machine est dotée d'une deuxième plaque chauffante pour garder une deuxième verseuse au chaud. Pour l'utiliser :

2. Placez la verseuse sur la plaque chauffante supérieure.

3. Mettez l'interrupteur marche/arrêt de plaque chauffante supérieure sur marche (ON) .

 **AVERTISSEMENT : Le pourtour de la plaque chauffante risque de chauffer. N'Y TOUCHEZ PAS !**

Ne faites jamais chauffer une verseuse vide sur la plaque chauffante et ne laissez jamais la verseuse se vider par évaporation.

Nettoyage, entretien et maintenance



- Veillez à toujours éteindre et débrancher l'appareil de la prise secteur avant de le nettoyer.
- Nettoyez l'extérieur de l'appareil à l'aide d'un chiffon humide imbibé d'eau savonneuse.
- Veillez à bien l'essuyer après nettoyage.

Détartrage

Dans les zones où l'eau est très calcaire, le calcaire peut s'accumuler sur les parois de la machine à café au bout d'un certain temps d'utilisation prolongée. Pour détartrer l'appareil :

1. Versez la solution de détartrage et l'eau dans le réservoir.

 **Remarque : Utilisez le produit de détartrage qui convient et suivez les consignes de l'emballage.**

2. Mettez l'interrupteur marche/arrêt de filtration sur marche (ON)  .
3. Au bout d'environ quatre minutes, éteignez la machine à café pour donner le temps à la solution de détartrage de faire effet.
4. Attendez environ 10 minutes, puis mettez l'interrupteur marche/arrêt de filtration sur marche (ON)  . Attendez que le réservoir se vide.
5. Jetez la solution recueillie dans la verseuse.
6. Remplissez le réservoir d'eau propre et rallumez la machine pour rincer le système et le débarrasser d'éventuels résidus de produit de détartrage. Jetez l'eau recueillie et rincez la verseuse.
7. La machine à café est prête à l'emploi.

 **Remarque : BUFFALO vous recommande de procéder au détartrage de cette machine à café tous les trois mois ou plus fréquemment dans les zones où l'eau est très calcaire.**

Dépannage

Dysfonctionnement	Cause probable	Intervention
L'appareil ne fonctionne pas	L'appareil n'est pas allumé	Vérifier que l'appareil est bien branché et allumé
	La prise et le cordon sont endommagés	Appeler un agent BUFFALO ou un technicien qualifié
	Alimentation	Vérifier l'alimentation
	Problème de branchement interne	Appeler un agent BUFFALO ou un technicien qualifié
Le café ne sort pas du porte-filtre	Le réservoir est vide	Eteindre la machine et remplir le réservoir
	Le café est trop tassé dans le filtre	Eteindre la machine, aérer le café dans le filtre et remettre la machine en marche
La machine émet un bruit sourd	Le réservoir est vide	Eteindre la machine et remplir le réservoir

Spécifications techniques

Modèle	Tension	Puissance	Courant	Capacité du réservoir	Poids	Dimensions h x l x p mm
G108	230V 50Hz	2060W	9A	2,2 litres	5,8kg	455 x 205 x 405

Raccordement électrique

La prise doit être reliée à la prise secteur qui convient.

Cet appareil est câblé comme suit :

- Fil conducteur (brun) à la borne marquée L
- Fil neutre (bleu) à la borne marquée N
- Fil de terre (vert / jaune) à la borne marquée E

Cet appareil doit être raccordé à la terre, par le biais d'un circuit de mise à la terre dédié.

En cas de doute, consultez un électricien qualifié.

Les points d'isolation électrique doivent être libres de toute obstruction. En cas de débranchement requis en urgence, ils doivent être facilement accessibles.

Conformité

Les pièces BUFFALO ont été soumises à des tests rigoureux pour pouvoir être déclarées conformes aux normes et spécifications réglementaires définies par les autorités internationales, indépendantes et fédérales.

Les produits BUFFALO ont été déclarés aptes à porter le symbole suivant :



Sicherheitshinweise

- Auf eine flache, stabile Fläche stellen.
- Alle erforderlichen Montage- und Reparaturarbeiten sollten von Wartungspersonal oder einem qualifizierten Techniker durchgeführt werden. Keine Bauteile oder Bedienflächen von diesem Produkt entfernen.
- Für folgende Normen und Vorschriften sind die lokalen und nationalen Normen heranzuziehen:
 - Arbeitsschutzvorschriften
 - BS EN Verhaltenspraktiken
 - Brandschutzvorschriften
 - IEE-Anschlussvorschriften
 - Bauvorschriften
- Gerät NICHT in Wasser eintauchen.
- KEINE heißen Flächen berühren.
- Gerät während des Betriebs NICHT unbeaufsichtigt lassen.
- Während der Kaffeezubereitung NICHT den Filterkorb entfernen.
- Nur zum Gebrauch in Gebäuden.
- Nach dem Gebrauch das Gerät stets ausschalten und den Netzstecker ziehen.
- Verpackungsmaterial außerhalb der Reichweite von Kindern aufbewahren und gemäß den lokalen Vorschriften entsorgen.
- Aus Sicherheitsgründen muss ein beschädigtes Stromkabel von einem BUFFALO-Mitarbeiter oder empfohlenen qualifizierten Elektriker erneuert werden.

Einführung

Bitte nehmen Sie sich einige Minuten Zeit, um diese Anleitung gründlich zu lesen. Durch die korrekte Wartung und den ordnungsgemäßen Einsatz dieses Geräts erhalten Sie optimale Leistung von Ihrem BUFFALO-Produkt.

Packungsinhalt

Die Verpackung enthält folgende Teile:

- BUFFALO Kaffeemaschine
- Filterkorb
- Kanne
- Bedienungsanleitung

BUFFALO ist stolz auf die hochwertige Qualität seiner Produkte und seinen erstklassigen Service. Wir stellen sicher, dass alle gelieferten Produkte zum Zeitpunkt der Verpackung voll funktionsfähig sind und sich in einwandfreiem Zustand befinden.

Sollten Sie Transportschäden feststellen, wenden Sie sich bitte unverzüglich an Ihren BUFFALO-Händler.

Betrieb

Teile und Bedienelemente

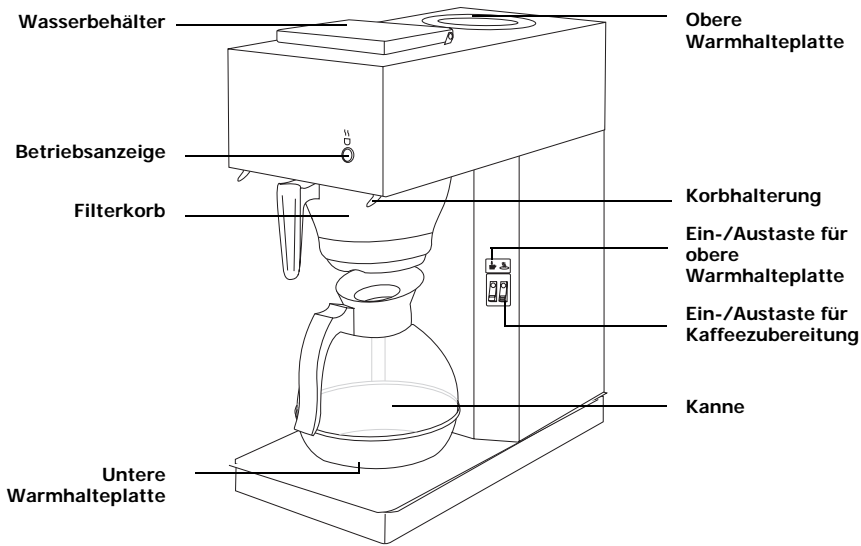

Vor dem ersten Gebrauch

BUFFALO empfiehlt, das Gerät vor dem ersten Gebrauch oder nach längerer Lagerung zu reinigen.

1. Dazu den Wasserbehälter mit kaltem Wasser füllen.

Hinweis: Den Wasserbehälter mithilfe der Kanne füllen. So stellen Sie sicher, dass Sie nicht mehr Wasser einfüllen, als in die Kanne passt. Der Wasserbehälter fasst maximal 2,2 Liter Wasser.

2. Den leeren Filterkorb zwischen den beiden Korbhalterungen in Position schieben.
3. Die Kanne auf die untere Warmhalteplatte unter den Filterkorb stellen.
4. Die Ein-/Austaste für die Kaffeezubereitung einschalten . Die Betriebsanzeige leuchtet auf, und das erhitzte Wasser läuft nach und nach in die Kanne.

Hinweis: Während des Betriebs kann Dampf austreten, und es können laute Gluckergeräusche hörbar sein. Dies ist völlig normal.

5. Sobald das gesamte Wasser durchgelaufen ist, schaltet sich die Betriebsanzeige aus. Entleeren Sie die Kanne.

VORSICHT: Die Glaskanne wird während des Betriebs heiß. Um Verletzungen zu vermeiden, die Kanne stets am Griff anfassen.

6. Schritte 1-5 wiederholen. Jetzt ist das Gerät sauber.

Kaffeezubereitung

1. Dazu den Wasserbehälter mit kaltem Wasser füllen.

 **Hinweis: Den Wasserbehälter mithilfe der Kanne füllen. So stellen Sie sicher, dass Sie nicht mehr Wasser einfüllen, als in die Kanne passt. Der Wasserbehälter fasst maximal 2,2 Liter Wasser.**

2. Eine Filtertüte in den Filterkorb einlegen.
3. Die benötigte Kaffeemenge in die Filtertüte geben und diese mit dem Filterkorb in Position schieben.
4. Die Kanne auf die untere Warmhalteplatte unter den Filterkorb stellen.
5. Die Ein-/Austaste für die Kaffeezubereitung einschalten . Die Betriebsanzeige leuchtet auf, und das erhitzte Wasser läuft nach und nach in die Kanne.

 **Hinweis: Während des Betriebs kann Dampf austreten, und es können laute Gluckgeräusche hörbar sein. Dies ist völlig normal.**

6. Sobald das gesamte Wasser durchgelaufen ist, schaltet sich die Betriebsanzeige aus.

 **VORSICHT: Die Glaskanne wird während des Betriebs heiß. Um Verletzungen zu vermeiden, die Kanne stets am Griff anfassen.**

7. Wenn Sie den Kaffee warmhalten möchten, lassen Sie die Kanne auf der Warmhalteplatte stehen. Filterpapier mit Kaffeesatz aus dem Filterkorb nehmen.
8. Zum Ausschalten der Warmhalteplatte den Betriebsschalter auf Aus  stellen.

Die obere Warmhalteplatte

Auf der zweiten Warmhalteplatte kann eine weitere Kaffeekanne warmgehalten werden. Einsatz:

1. Die Kanne auf die obere Warmhalteplatte stellen.
2. Die Ein-/Austaste für die obere Warmhalteplatte einschalten .

 **VORSICHT: Die Flächen um die Warmhalteplatte herum können heiß werden. NICHT berühren! Niemals eine leere Kanne auf die Warmhalteplatte stellen oder die Kanne solange auf der Platte stehen lassen, bis die gesamte Flüssigkeit verdunstet ist.**

Reinigung, Pflege und Wartung

- Vor der Reinigung stets zunächst das Gerät abschalten und den Netzstecker ziehen.
- Die Kaffeemaschine außen mit Seifenlauge und einem feuchten Tuch reinigen.
- Nach dem Reinigen gründlich abtrocknen.

Entkalken

In Gegenden mit harter Wasserqualität kann sich nach einiger Zeit und häufigem Gebrauch Kalk im Gerät ablagern. Entkalken des Geräts:

1. Das in Wasser gelöste Entkalkungsmittel in den Wasserbehälter geben.

 **Hinweis: Verwenden Sie ein geeignetes Entkalkungsmittel und beachten Sie die Gebrauchsanweisung dieses Mittels.**

2. Die Ein-/Austaste für die Kaffeezubereitung auf Ein  .

3. Nach ca. 4 Minuten das Gerät ausschalten, damit die Entkalkungslösung einwirken kann.

4. Nach rund 10 Minuten die Ein-/Austaste für die Kaffeezubereitung wieder einschalten  . Warten, bis die gesamte Entkalkungslösung durchgelaufen ist.

5. Die Lösung aus der Kanne ausschütten.

6. Den Wasserbehälter mit sauberem Wasser füllen und das Gerät erneut einschalten, um die Maschine auszuspülen und Reste des Entkalkungsmittels zu entfernen. Das gesammelte Wasser ausschütten und die Kanne ausspülen.

7. Jetzt ist die Kaffeemaschine wieder einsatzbereit.

 **Hinweis: In Gegenden mit harter Wasserqualität empfiehlt BUFFALO, die Kaffeemaschine mindestens alle 3 Monate zu entkalken.**

Fehlersuche

Störung	Vermutliche Ursache	Lösung
Das Gerät funktioniert nicht	Das Gerät ist nicht eingeschaltet	Prüfen, ob der Netzstecker in die Steckdose gesteckt wurde und das Gerät eingeschaltet ist
	Stecker und Kabel sind beschädigt	BUFFALO-Mitarbeiter oder qualifizierten Techniker kontaktieren
	Sicherung im Stecker ist durchgebrannt	Neue Sicherung in den Stecker einsetzen
	Stromzufuhr	Netzstrom prüfen
	Interner Vernetzungsfehler	BUFFALO-Mitarbeiter oder qualifizierten Techniker kontaktieren
Es läuft kein Kaffee aus dem Filterkorb	Kein Wasser im Wasserbehälter	Ausschalten und Wasserbehälter füllen
	Kaffee ist zu kompakt im Filter	Ausschalten, Kaffee im Filter auflockern und Gerät wieder einschalten
Laute Geräusche	Kein Wasser im Wasserbehälter	Ausschalten und Wasserbehälter füllen

Technische Spezifikationen

Modell	Spannung	Leistung	Stromstärke	Fassungsvermögen des Wasserbehälters	Gewicht	Abmessungen h x b x t mm
G108	230V 50Hz	260W	9A	2,2 litres	5,8kg	455 x 205 x 405

Elektroanschlüsse

Der Stecker muss in eine geeignete Steckdose gesteckt werden.

Das Gerät ist wie folgt verdrahtet:

- Stromführender Leiter (braun) an Klemme L
- Neutralleiter (blau) an Klemme N
- Erdleiter (grün/gelb) an Klemme E

Das Gerät muss über eine spezielle Erdleitung geerdet werden.

Bei Fragen wenden Sie sich bitte an einen qualifizierten Elektriker.

Elektroisolierpunkte dürfen nicht blockiert werden. Bei einem Notstopp müssen diese Punkte jederzeit sofort zugänglich sein.

Konformität

Alle BUFFALO-Produkte werden strengen Tests unterzogen, um die Einhaltung von Normen und Spezifikationen internationaler und nationaler Behörden und unabhängiger Organisationen zu gewährleisten.

BUFFALO-Produkte dürfen durch folgendes Symbol gekennzeichnet werden:



Suggerimenti per la sicurezza

- Posizionare il fabbricatore di ghiaccio su una superficie in piano e stabile.
- L'installazione e le eventuali riparazioni devono venire eseguite da un agente/tecnico qualificato. Non rimuovere i componenti o i pannelli di accesso dell'apparecchio.
- Verificare la conformità alle normative locali e nazionali di quanto segue:
 - Normativa antinfortunistica sul lavoro
 - Linee guida BS EN
 - Precauzioni antincendio
 - Normativa IEE sui circuiti elettrici
 - Norme di installazione
- NON immergere l'apparecchio in acqua.
- NON toccare le superfici riscaldate.
- Essere SEMPRE presenti quando l'apparecchio è in funzione.
- NON rimuovere il cestello del filtro durante il processo di filtraggio.
- Per esclusivo uso in ambienti chiusi.
- Spegnerne e scollegare l'alimentazione quando l'apparecchio non è in funzione.
- Tenere lontano l'imballaggio dalla portata dei bambini. Smaltire l'imballaggio in conformità alle normative locali.
- Se danneggiato, il cavo di alimentazione deve venire sostituito da un agente BUFFALO o da un tecnico qualificato al fine di prevenire eventuali rischi.

Introduzione

Leggere con attenzione il presente manuale. La manutenzione e l'utilizzo corretti di questo apparecchio consentiranno di ottenere le massime prestazioni da questo prodotto BUFFALO.

Contenuto della confezione

La confezione contiene:

- Macchina da caffè BUFFALO
- Cestello del filtro
- Caraffa
- Manuale di istruzioni

BUFFALO garantisce una qualità e un servizio impeccabili e assicura che al momento dell'imballaggio tutti i componenti forniti sono integralmente funzionanti e privi di difetti.

Nel caso siano rilevati danni risultanti dal trasporto del prodotto, rivolgersi immediatamente al rivenditore BUFFALO locale.

Funzionamento

Posizione dei comandi

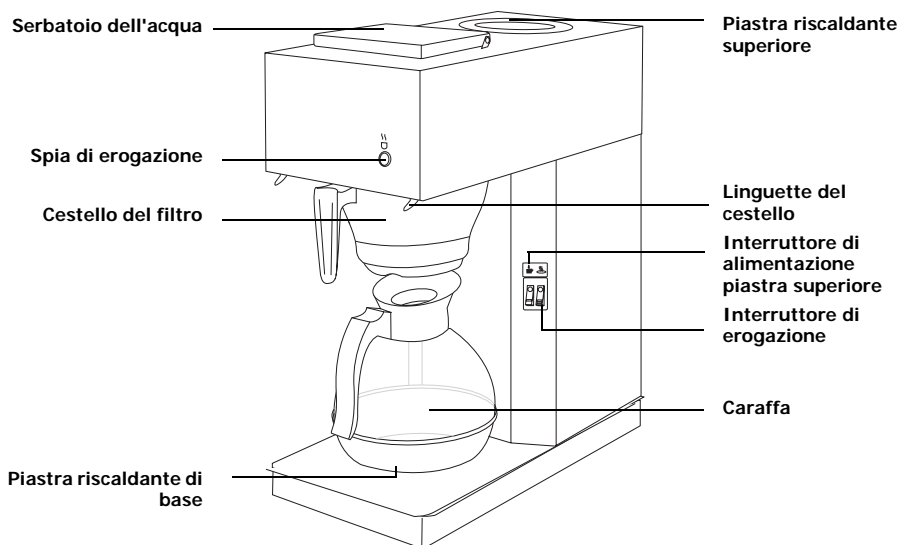

Primo utilizzo della macchina da caffè

BUFFALO raccomanda di pulire l'apparecchio prima di utilizzarlo per la prima volta oppure se l'apparecchio è rimasto inutilizzato per un periodo prolungato di tempo.

1. Riempire il serbatoio dell'acqua con acqua fredda.

i **Nota:** per riempire il serbatoio, utilizzare la caraffa per assicurarsi di non superare la capacità massima. Il serbatoio può contenere una quantità massima di 2,2 litri d'acqua.

2. Fare scivolare in posizione il cestello del filtro vuoto tra le due linguette del cestello.
3. Posizionare la caraffa sulla piastra riscaldante di base sotto il cestello.
4. Accendere l'interruttore di erogazione . La spia di erogazione si accende e l'acqua calda inizia a riempire la caraffa.

i **Nota:** durante il funzionamento, l'apparecchio può emettere vapore e un forte gorgoglio. Questo comportamento è normale e non rappresenta un'anomalia.

5. Al termine la spia di erogazione si spegne. Eliminare l'acqua bollente presente nella caraffa..

⚠ **ATTENZIONE:** quando la macchina da caffè è in funzione, la caraffa di vetro si surriscalda. Per evitare lesioni, maneggiare sempre la caraffa stringendone l'impugnatura.

6. Ripetere i punti da 1 a 5. L'apparecchio è ora pulito.

Preparazione del caffè

1. Riempire il serbatoio dell'acqua con acqua fredda..

i **Nota: per riempire il serbatoio, utilizzare la caraffa per assicurarsi di non superare la capacità massima. Il serbatoio può contenere una quantità massima di 2,2 litri d'acqua.**

2. Inserire un filtro di carta all'interno del cestello del filtro.

3. Collocare la quantità richiesta di caffè nel filtro di carta e fare scivolare in posizione il cestello del filtro.

4. Posizionare la caraffa sulla piastra riscaldante di base sotto il cestello.

5. Accendere l'interruttore di erogazione . La spia di erogazione si accende e l'acqua calda inizia a riempire la caraffa.

i **Nota: durante il funzionamento, l'apparecchio può emettere vapore e un forte gorgoglio. Questo comportamento è normale e non rappresenta un'anomalia.**

6. Al termine la spia di erogazione si spegne.

⚠ **ATTENZIONE: quando la macchina da caffè è in funzione, la caraffa di vetro si surriscalda. Per evitare lesioni, maneggiare sempre la caraffa stringendone l'impugnatura.**

7. Se necessario, lasciare la caraffa sulla piastra riscaldante per mantenere in caldo il caffè. Eliminare il caffè e il filtro di carta dal cestello del filtro.

8. Per spegnere la piastra riscaldante, spegnere l'interruttore di erogazione .

Utilizzo della piastra riscaldante superiore

L'apparecchio è dotato di una seconda piastra riscaldante per mantenere in caldo una seconda caraffa. Per utilizzarla, procedere nel modo seguente:

1. Posizionare la caraffa sulla piastra riscaldante superiore.

2. Accendere l'interruttore di alimentazione della piastra superiore .

⚠ **ATTENZIONE: la superficie circostante della piastra riscaldante può raggiungere temperature elevate. NON toccare.**

Non riscaldare una caraffa vuota sulla piastra riscaldante e non lasciare che il contenuto della caraffa evapori completamente.

Pulizia e manutenzione

- Prima di eseguire la pulizia, spegnere e scollegare l'apparecchio dall'alimentazione.
- Utilizzare acqua saponata e un panno inumidito per pulire la superficie esterna dell'apparecchio.
- Asciugare completamente dopo la pulizia.

Rimozione del calcare

In presenza di acqua dura e dopo un utilizzo prolungato è possibile l'accumulo di calcare nell'apparecchio. Per rimuovere il calcare dall'apparecchio:

1. Versare una soluzione di acqua e prodotto anticalcare nel serbatoio.

i **Nota: utilizzare un prodotto anticalcare adeguato e seguire le istruzioni indicate sul contenitore.**

2. Accendere l'interruttore di erogazione .

3. Dopo circa 4 minuti spegnere l'apparecchio per consentire alla soluzione anticalcare di circolare nel sistema.

4. Dopo circa 10 minuti riaccendere l'interruttore di erogazione . Attendere che il serbatoio si svuoti.

5. Eliminare la soluzione raccolta nella caraffa.

6. Riempire il serbatoio con acqua pulita e accendere l'apparecchio per lavare il sistema e rimuovere eventuali residui del prodotto anticalcare. Eliminare l'acqua raccolta e sciacquare la caraffa.

7. L'apparecchio è ora pronto per l'uso.

i **Nota: BUFFALO consiglia di rimuovere le incrostazioni di calcare ogni 3 mesi o più frequentemente se l'apparecchio è utilizzato in aree con acqua dura.**

Risoluzione dei problemi

Guasto	Probabile causa	Azione
L'apparecchio non funziona	L'apparecchio non è acceso	Controllare che l'apparecchio sia correttamente collegato e acceso
	La presa e il cavo sono danneggiati	Rivolgersi a un tecnico qualificato o a un agente BUFFALO
	Il fusibile della presa è guasto	Sostituire il fusibile della presa
	Alimentazione	Controllare l'alimentazione
	Guasto dei circuiti interni	Rivolgersi a un tecnico qualificato o a un agente BUFFALO
Il caffè non scende dal cestello del filtro	Non è presente acqua nel serbatoio	Spegnere e riempire il serbatoio
	Il caffè è troppo compatto nel filtro	Spegnere, smuovere il caffè nel filtro e riprendere l'operazione
Dall'apparecchio proviene un forte rumore	Non è presente acqua nel serbatoio	Spegnere e riempire il serbatoio

Specifiche tecniche

Modello	Tensione	Alimentazio	Corrente	Capacità del serbatoio	Peso	Dimensioni h x l x p mm
G108	230V 50Hz	2060W	9A	2,2 litri	5,8kg	455 x 205 x 405

Cablaggi elettrici

La spina deve venire collegata a una presa di rete appropriata.

L'apparecchio ha i seguenti cablaggi:

- Filo sotto tensione (colore marrone) a terminale L
- Filo del neutro (colore blu) a terminale N
- Filo di terra (colore verde/giallo) a terminale E

L'apparecchio deve avere un circuito dedicato di messa a terra.

In caso di dubbi, consultare un elettricista qualificato.

I punti di isolamento elettrico devono essere liberi da ostruzioni. In caso di emergenza, i punti devono essere facilmente raggiungibili qualora sia necessario scollegarli.

Conformità

I componenti BUFFALO sono stati sottoposti a un rigoroso collaudo ai fini della conformità agli standard e alle specifiche normative previste dalle autorità internazionali, indipendenti e federali.

I prodotti BUFFALO sono autorizzati a esporre il seguente simbolo:



Consejos de Seguridad

- Colóquela sobre una superficie plana, estable.
- Un agente de servicio / técnico cualificado debería llevar a cabo la instalación y cualquier reparación si se precisa. No retire ningún componente ni panel de servicio de este producto.
- Consulte las Normas Locales y Nacionales correspondientes a lo siguiente:
 - Legislación de Seguridad e Higiene en el Trabajo
 - Códigos de Práctica BS EN
 - Precauciones contra Incendios
 - Normativos de Cableado de la IEE
 - Normativas de Construcción
- NO sumerja el aparato en agua.
- NO toque las superficies calientes.
- NO deje el aparato desatendido durante el funcionamiento.
- NO saque la cesta del filtro durante el proceso de filtrado.
- Sólo adecuado para uso en interiores.
- Desconoce y desenchufe siempre el aparato cuando no se esté utilizando.
- Mantenga el embalaje fuera del alcance de los niños. Deseche el embalaje de acuerdo con las normativas de las autoridades locales.
- Si el cable eléctrico resultada dañado, debe ser reemplazado por un técnico cualificado recomendado o un agente de POLAR para evitar cualquier riesgo.

Introducción

Tómese unos minutos para leer este manual. El correcto mantenimiento y manejo de esta máquina proporcionará el mejor funcionamiento posible de su producto POLAR.

Contenido del Conjunto

Se incluye lo siguiente:

- Cafetera BUFFALO
- Cesta del filtro
- Recipiente
- Manual de instrucciones

BUFFALO se enorgullece de su calidad y servicio y asegura que en el momento del embalaje, el contenido se suministró con plena funcionalidad y sin ningún defecto.

Si encontrara algún daño resultante del transporte, póngase en contacto inmediatamente con su distribuidor BUFFALO.

Funcionamiento

Ubicación de los controles

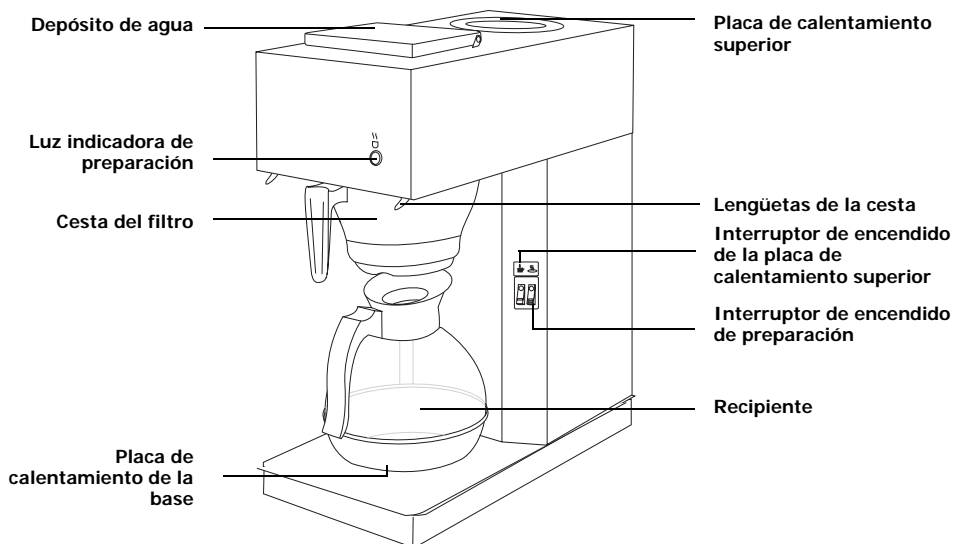

Antes de utilizar el aparato por primera vez

BUFFALO recomienda limpiar el aparato antes de utilizarlo por primera vez, o si el aparato ha estado fuera de servicio durante un período de tiempo prolongado.

1. Llene el depósito de agua con agua fría.

i Nota: utilice el recipiente para llenar el depósito y asegurarse de que no se sobrepase la capacidad máxima del recipiente. La cantidad máxima de agua que el depósito puede contener es 2,2 litros.

2. Deslice la cesta del filtro vacía hasta su posición entre las dos lengüetas de la cesta.
3. Ponga el recipiente en la placa de calentamiento de la base debajo de la cesta.
4. Ponga el interruptor de encendido de preparación en la posición On . El Indicador de preparación se enciende y el agua caliente empieza a llenar el recipiente.

i Nota: Durante el funcionamiento, puede salir vapor del aparato y pueden oírse ruidos de burbujeo intenso. Esto es totalmente normal.

5. Cuando se haya acabado, la luz indicadora de preparación se apagará. Tire el agua caliente del recipiente.

⚠ ADVERTENCIA: el recipiente para el agua se calienta durante el funcionamiento. Coja siempre el recipiente por el asa para no dañarse.

6. Repita los pasos 1-5. El aparato ahora está limpio.

Preparación de café

1. Llene el depósito de agua con agua fría.

 **Nota: utilice el recipiente para llenar el depósito y asegurarse de que no se sobrepase la capacidad máxima del recipiente. La cantidad máxima de agua que el depósito puede contener es 2,2 litros.**

2. Ponga un papel de filtro en el interior de la cesta del filtro.
3. Ponga la cantidad de café necesaria en el papel de filtro y coloque la cesta del filtro en su posición.
4. Ponga el recipiente en la placa de calentamiento de la base debajo de la cesta.
5. Ponga el interruptor de encendido de preparación en la posición On . El Indicador de preparación se enciende y el agua caliente empieza a llenar el recipiente.

 **Nota: Durante el funcionamiento, puede salir vapor del aparato y pueden oírse ruidos de burbujeo intenso. Esto es totalmente normal.**

6. Cuando se haya acabado, la luz indicadora de preparación se apagará.

 **ADVERTENCIA: el recipiente para el agua se calienta durante el funcionamiento. Coja siempre el recipiente por el asa para no dañarse.**

7. Deje el recipiente en la placa de calentamiento para mantenerla caliente, si es preciso. Saque el café y el papel de filtro de la cesta del filtro.
8. Para desconectar la placa de calentamiento, ponga el interruptor de encendido de preparación en la posición Off .

Utilización de la placa de calentamiento superior

Este aparato dispone de una segunda placa de calentamiento para mantener caliente un recipiente adicional. Para utilizarlo:

1. Ponga el recipiente en la placa de calentamiento superior.
2. Ponga el interruptor de encendido de la placa de calentamiento superior en la posición On .

 **ADVERTENCIA: la superficie que rodea la placa de calentamiento puede calentarse. ¡No la toque!**

No caliente nunca un recipiente vacío en la placa de calentamiento, ni deje que el recipiente se seque.

Limpieza, Cuidado y Mantenimiento



- Desconecte el aparato y desenchúfelo del suministro eléctrico siempre antes de llevar a cabo la limpieza.
- Utilice agua con jabón y un paño húmedo para limpiar el exterior del aparato.
- Séquelo bien después de limpiarlo.

Eliminación de la cal

En zonas de aguas duras, puede acumularse cal en el aparato tras un uso prolongado. Para eliminar la cal del aparato:

1. Vierta una solución de producto para eliminar la cal y agua en el depósito.

i Nota: utilice un producto adecuado para eliminar la cal y siga las instrucciones del recipiente.

2. Ponga el interruptor de encendido de Preparación en la posición On .
3. Después de aproximadamente 4 minutos, desconecte el aparato para permitir que la solución de eliminación de cal tenga efecto en el sistema.
4. Después de aproximadamente 10 minutos, vuelva a poner el interruptor de encendido de Preparación en la posición ON . Deje que el depósito se vacíe.
5. Tire la solución recogida del recipiente.
6. Llene el depósito de agua limpia y vuelva a conectar el aparato para purgar el sistema y sacar cualquier residuo del producto para eliminar la cal. Tire el agua recogida y enjuague el recipiente.
7. Ahora el aparato está a punto para el funcionamiento.

i Nota: BUFFALLO recomienda que se elimine la cal de este aparato cada 3 meses o con mayor frecuencia en zonas de aguas duras.

Resolución de problemas

Fallo	Probable Causa	Acción
El aparato no funciona	El aparato no está conectado	Compruebe que el aparato esté enchufado correctamente y conectado
	El enchufe y el cable están dañados	Llame a un técnico cualificado o a un agente de POLAR
	El fusible del enchufe se ha fundido	Cambie el fusible del enchufe
	Suministro eléctrico	Compruebe el suministro eléctrico
	Fallo del cableado interno	Llame a un técnico cualificado o a un agente de POLAR
No sale café de la cesta del filtro	No hay agua en el depósito	Desconecte el aparato y llene el depósito
	El café es demasiado compacto dentro del filtro	Desconecte el aparato, descompacte el café dentro del filtro y reanude el funcionamiento
El aparato emite un fuerte ruido	No hay agua en el depósito	Desconecte el aparato y llene el depósito

Especificaciones Técnicas

Modelo	Tensión	Potencia	Corriente	Capacidad del depósito	Peso	Dimensiones a x a x p mm
G108	230V 50Hz	2060W	9A	2,2 litros	5,8kg	455 x 205 x 405

Cableado Eléctrico

El enchufe tiene que conectarse a una toma eléctrica adecuada.

Este aparato está conectado de la forma siguiente:

- Cable cargado (de color marrón) al terminal marcado como L
- Cable neutro (de color azul) al terminal marcado como N
- Cable de tierra (de color verde / amarillo) al terminal marcado como E

El aparato debe estar conectado a tierra, utilizando un circuito de conexión a tierra especializado.

Si tiene alguna duda, consulte a un electricista cualificado.

Los puntos de aislamiento eléctrico deben mantenerse libres de cualquier obstrucción. En caso de precisarse una desconexión de emergencia, deben estar disponibles de forma inmediata.

Cumplimiento

Las piezas BUFFALO han pasado estrictas pruebas de productos para cumplir las especificaciones y normas reguladoras establecidas por las autoridades internacionales, independientes y federales.

Los productos BUFFALO han sido autorizados para llevar el símbolo siguiente:



Conselhos de segurança

- Colocar numa superfície plana e estável.
- Um agente de serviço/técnico qualificado deverá efectuar a instalação e quaisquer reparações, caso necessário. Não retirar qualquer componente ou painéis de serviço deste produto.
- Consultar e cumprir os regulamentos locais e nacionais no que diz respeito à:
 - Legislação de saúde e segurança no local de trabalho
 - Códigos de trabalho
 - Prevenção de incêndios
 - Normas para sistemas eléctricos IEE
 - Código de construção
- NÃO colocar este aparelho em água.
- NÃO tocar nas superfícies quentes.
- NÃO deixar este aparelho trabalhando sem supervisão.
- NÃO retirar o recipiente do filtro durante o processo de filtragem.
- Apenas adequado para uso doméstico.
- Ao não utilizar o aparelho, deve sempre desligar o mesmo e retirar a ficha da tomada. Mantenha o material da embalagem fora do alcance de crianças. O material da embalagem é para ser deitado fora respeitando as regras das autoridades locais.
- A fim de evitar situações perigosas, a substituição dos cabos de alimentação danificados deve ser feita por um agente BUFFALO ou um técnico qualificado recomendado.

Introdução

Por favor utilize o tempo necessário para ler atentamente este manual. Uma manutenção e utilização correcta deste aparelho permitem a melhor capacidade de funcionamento do seu produto BUFFALO.

Conteúdo da embalagem

A embalagem inclui o seguinte:

- BUFFALO Máquina de café filtro
- Recipiente do filtro
- Jarro
- Manual de instruções

A BUFFALO orgulha-se pelo serviço e a qualidade dos seus produtos e portanto verifica, durante a fase de embalagem, o estado funcional e o bom estado do conteúdo fornecido.

Quando confrontado com quaisquer danos provocados durante o transporte, contacte imediatamente o seu fornecedor BUFFALO.

Funcionamento

O lugar dos comandos

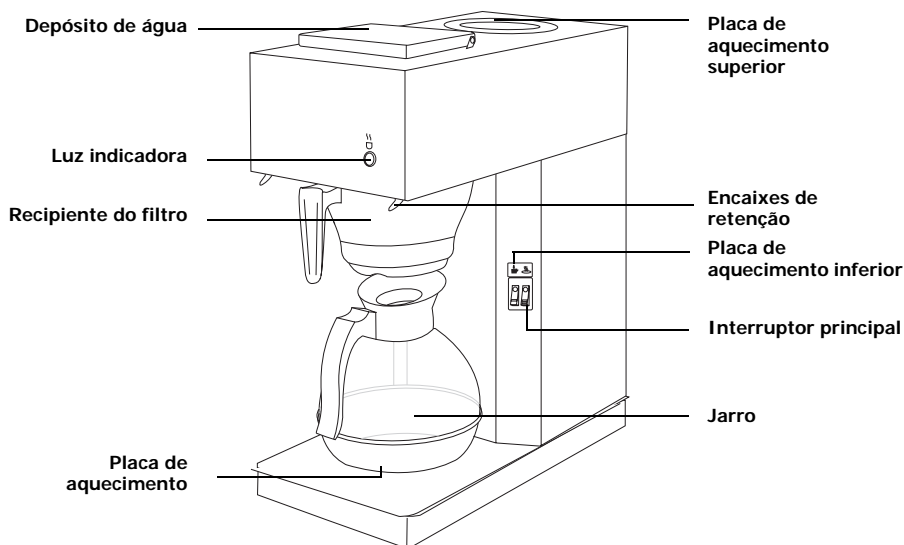

Antes de utilizar o produto pela primeira vez

BUFFALO aconselha limpar a máquina antes da primeira utilização e sempre que a máquina não foi utilizado durante longos períodos.

1. Enche o depósito de água com água fria.

i **Nota: Utilize o jarro para encher o depósito e de modo a não exceder a capacidade máxima do depósito. O depósito de água tem uma capacidade máxima de 2,2 litros.**

2. Encaixe o recipiente do filtro nos dois encaixes de retenção.
3. Coloque o jarro em cima da placa de aquecimento e por baixo do recipiente do filtro.
4. Coloque o interruptor principal em On . A luz indicadora acende e água quente começa a encher o jarro.

i **Nota: durante este processo de lavagem a máquina pode produzir vapor e fazer barulhos. Isto é perfeitamente normal.**

5. Depois de concluído o processo a luz indicadora desliga. Retire a água quente do jarro.

⚠ **AVISO: durante o funcionamento da máquina o jarro de vidro pode ficar muito quente. Pegue sempre o jarro pela asa a fim de evitar ferimentos.**

6. Repetir os passos 1-5. Agora a máquina está limpa.

Fazer café

1. Enche o depósito de água com água fria.

 **Nota: Utilize o jarro para encher o depósito e de modo a não exceder a capacidade máxima do depósito. O depósito de água tem uma capacidade máxima de 2,2 litros.**

2. Coloque um filtro de café no recipiente do filtro.

3. Coloque a quantidade necessária de café no filtro e ponha o filtro no recipiente.

4. Coloque o jarro em cima da placa de aquecimento e por baixo do recipiente do filtro.

5. Coloque o interruptor principal em On . A luz indicadora acende e água quente começa a encher o jarro.

 **Nota: durante este processo de lavagem a máquina pode produzir vapor e fazer barulhos. Isto é perfeitamente normal.**

6. Quando o processo de fazer café está concluído o indicador principal desliga.

 **AVISO: durante o funcionamento da máquina o jarro de vidro pode ficar muito quente. Pegue sempre o jarro pela asa a fim de evitar ferimentos.**

7. Caso necessário, deixe o jarro na placa de aquecimento para manter o café quente. Retire o filtro com o café do recipiente do filtro.

8. Para desligar a placa de aquecimento, desligue o interruptor principal .

Utilizar a placa de aquecimento superior

Esta máquina tem uma segunda placa de aquecimento para aquecer um jarro adicional. Para utilizar:

1. Coloque um jarro com café na placa de aquecimento superior.

2. Ligue o interruptor da placa de aquecimento superior .

 **AVISO: a superfície em volta da placa de aquecimento pode ficar quente. NÃO tocar! Nunca deixar um jarro vazio na placa de aquecimento ou deixar secar totalmente o café num jarro.**

Limpeza, cuidados & manutenção



- Deve-se sempre desligar o aparelho e retirar a ficha da tomada antes de fazer a limpeza.
- Utilize água com sabão e um pano húmido para limpar o interior do aparelho.
- Secar muito bem após limpeza.

Descalcificar

Em lugares de água dura podem-se formar incrustações calcárias após utilização prolongada da máquina. Descalcificar a máquina:

Coloque uma solução de produto descalcificante e água no depósito de água.

 **Nota: utilizar um produto descalcificante adequado e seguir as instruções na embalagem.**

3. Coloque o interruptor principal em On  .
4. Desligue a máquina após 4 minutos (Off) para que a solução descalcificante possa actuar no sistema da máquina.
5. Após 10 minutos coloque o interruptor principal em On  . Aguarde até o depósito estar totalmente vazio.
6. Retire a água acumulada no jarro.
7. Enche o depósito de água com água limpa e ligue a máquina para retirar quaisquer resíduos da solução descalcificante da máquina. Retire a água recolhida e lave o jarro.
8. A máquina está pronta para uso.

 **Nota: a BUFFALO aconselha intervalos de descalcificação da máquina de 3 meses e para lugares com água dura intervalos mais curtos.**

Resolução de problemas

Problema	Causa provável	A fazer
O aparelho não funciona	O aparelho não está ligado	Verifique a ligação correcta dos cabos e ligue o aparelho
	A ficha e o cabo estão danificados	Chame o agente da BUFFALO ou um técnico qualificado
	O fusível da ficha disparou	Substitua o fusível da ficha
	Fonte de alimentação	Verifique a fonte de alimentação
	Erro na cablagem interna	Chame o agente da BUFFALO ou um técnico qualificado
Não sai café do recipiente do filtro.	Não há água no depósito	Desligue a máquina e enche o depósito com água
	O café está demasiado comprimido no filtro	Desligue a máquina, solte o café e continue
A máquina produz barulhos fortes	Não há água no depósito	Desligue a máquina e enche o depósito com água

Especificações técnicas

Model	Voltagem	Alimentação	Corrente	Capacidade do depósito	Peso	Dimensões a x l x p mm
G108	230V 50Hz	2060W	9A	2,2 litros	5,8kg	455 x 205 x 405

Cablagem eléctrica

Deve-se utilizar tomadas adequadas para ligar a ficha do aparelho.

O esquema de electricidade deste aparelho é o seguinte:

- Cabo eléctrico (castanho) para o terminal marcado L
- Cabo neutro (azul) para o terminal marcado N
- Cabo terra (verde/amarelo) para o terminal marcado com E

Este aparelho tem que estar ligado à terra através de um circuito de terra.

Consulte um electricista qualificado em caso de dúvidas.

Os pontos eléctricos isolados devem ficar limpos de qualquer obstrução. Estes pontos têm que ser imediatamente acessíveis caso seja necessário desligar a electricidade.

Conformidade

As componentes BUFFALO foram submetidas a testes rigorosos a fim de cumprirem as normas e especificações legais determinadas pelas autoridades internacionais, independentes e nacionais.

Os produtos BUFFALO foram aprovados e trazem o seguinte símbolo:



Säkerhetsråd

- Placera på en plan stabil yta.
- Ett serviceombud/kvalificerad tekniker skall utföra installation och reparationer om så krävs. Avlägsna inte några komponenter eller servicepanor på produkten.
- Konsultera lokala och nationella normer för att efterleva följande:
 - Lagstiftning om hälsa och säkerhet i arbetet
 - BS EN Tillämpningsregler
 - Brandförebyggande åtgärder
 - IEE Regler för kabeldragning
 - Byggregler
- Doppa INTE ner apparaten i vatten.
- Rör INTE varma ytor.
- Lämna INTE apparaten oövervakad under drift.
- Ta INTE bort filterhållaren under filtreringen.
- Endast lämpad för bruk inomhus.
- Stäng alltid av apparaten och koppla från elförsörjningen när den inte används.
- Håll allt förpackningsmaterial åtskilt från barn. Släng förpackningsmaterialet i enlighet med loka myndigheters regleringar.
- Om elsladden är skadad måste den bytas ut av en BUFFALO-representant eller en rekommenderad kvalificerad tekniker för att undvika risker.

Inledning

Ta några minuter för att noggrant läsa igenom denna manual. Korrekt underhåll och drift av maskinen kommer att göra att din BUFFALO-produkt ger bästa möjliga prestanda.

Förpackningsinnehåll

Följande medföljer:

- BUFFALO kaffeapparat
- Filterhållare
- Kanna
- Bruksanvisning

Håll allt förpackningsmaterial åtskilt från barn. Släng förpackningsmaterialet i enlighet med loka myndigheters regleringar.

Om elsladden är skadad måste den bytas ut av en BUUFALO-representant eller en rekommenderad kvalificerad tekniker för att undvika risker.

Drift

Placering av kontrollerna

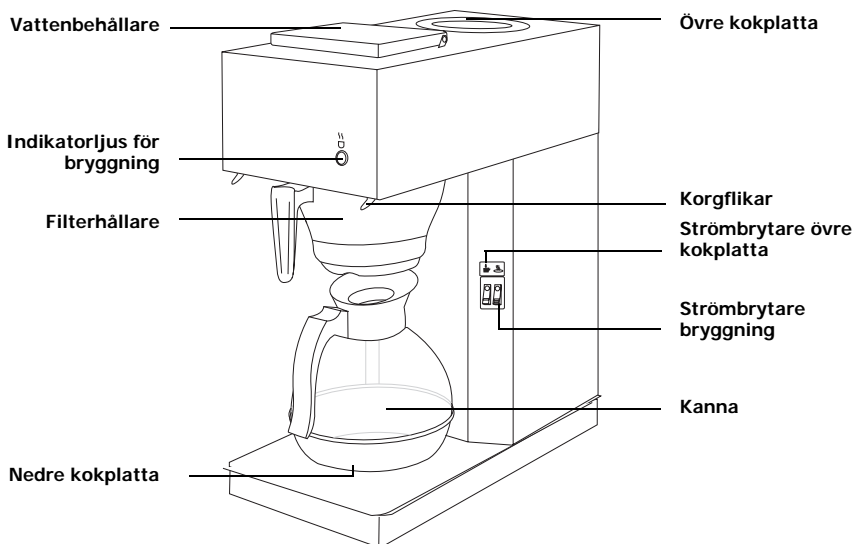

Innan du använder apparaten första gången

BUFFALO rekommenderar att apparaten rengörs innan du använder den första gången, eller om apparaten har varit oanvänd under en längre tid.

1. Fyll på vattenbehållaren med kallt vatten.

i **Obs! Använd kannan för att fylla på behållaren för att försäkra att inte kannans högsta kapacitet inte överstigs. Högsta mängd vatten som behållaren kan rymma är 2,2 liter.**

2. För den tomma filterhållaren på plats mellan de två korgflikarna.
3. Placera kannan på den under kokplattan under korgen.
4. Sätt på bryggarens strömbrytare . Indikatorljuset för brygning lyser och varmt vatten kommer att börja fylla kannan.

i **Obs! Under drift kan het ånga stiga upp från apparaten och ett högljutt bubblande höras. Detta är helt normalt.**

5. När det är färdigt kommer indikatorljuset för brygning att stängas av. Töm ut det varma vattnet i kannan.

⚠ **WARNING: Glaskannan blir mycket varm under drift. Lyft alltid upp kannan i handtaget för att undvika skada.**

6. Repetera steg 1-5. Apparaten är nu ren.

Göra kaffe

1. Fyll på vattenbehållaren med kallt vatten.

i **Obs! Använd kannan för att fylla på behållaren för att försäkra att inte kannans högsta kapacitet inte överstigs. Högsta mängd vatten som behållaren kan rymma är 2,2 liter.**

2. Placera ett pappersfilter inuti filterhållaren.

3. Mät upp önskad mängd kaffe i filterpappret och skjut in filterhållaren på plats.

4. Placera kannan på den under kokplattan under korgen.

5. Sätt på bryggarens strömbrytare . Indikatorljuset för brygning lyser och varmt vatten kommer att börja fylla kannan.

i **Obs! Under drift kan het ånga stiga upp från apparaten och ett högljutt bubblande höras. Detta är helt normalt.**

6. När kaffet är färdigt kommer indikatorljuset för brygning att stängas av.

⚠ **WARNING: Glaskannan blir mycket varm under drift. Lyft alltid upp kannan i handtaget för att undvika skada.**

7. Du kan om du vill låta kannan stå kvar på plattan för att hålla den varm. Töm ut kaffet och filtret från filterhållaren.

8. Stäng av kokplattan och strömbrytare för brygning .

Använda den övre kokplattan

Denna apparat är utrustad med en andra kokplatta för att hålla en extra kanna varm. För att använda:

1. Placera kannan på den övre kokplattan.

2. Sätt på den övre kokplattas strömbrytare .

⚠ **WARNING: Området runt kokplattan kan bli varmt. Rör INTE!**
Värm aldrig upp en tom kanna på kokplattan eller låt kannan kokas torr.

Rengöring, omvårdnad och underhåll

- Stäng alltid av och koppla från eltilförseln till apparaten innan rengöring.
- Använd tvålatten och en fuktig trasa för att rengöra apparatens yttre.
- Torka noggrant efter rengöring.

Avkalkning

I områden med hårt vatten kan kalkrester byggas upp inuti apparaten efter en längre tids användning. Att kalka av apparaten:

1. Håll en blandning av avkalkningsmedel och vatten i behållaren.

i **Obs! Använd ett lämpligt avkalkningsmedel och följ instruktionerna på behållaren.**

2. Sätt på bryggarens strömbrytare .

3. Stäng av apparaten efter ungefär 4 minuter för att låta avkalkningslösningen verka i hela systemet.
4. Sätt på bryggarens strömbrytare  igen efter ungefär 10 minuter. Låt behållaren tömmas.
5. Töm ut lösningen som samlats i kannan.
6. Fyll behållaren med rent vatten och sätt på apparaten igen för att spola igenom systemet och avlägsna eventuella rester av avkalkningsmedel. Töm ut det uppsamlade vattnet och skölj kannan.
7. Apparaten är nu redo att användas.
8. Obs! BUFFALO rekommenderar att denna apparat kalkas av var tredje månad eller oftare i områden med hårt vatten.

i Obs! BUFFALO rekommenderar att denna apparat kalkas av var tredje månad eller oftare i områden med hårt vatten.

Felsökning

Fel	Möjlig orsak	Åtgärd
Apparaten fungerar inte	Apparaten är inte påslagen	Kontrollera att apparaten är korrekt ansluten och påslagen
	Kontakt och ledning är skadade	Ring BUFFALO-representant eller kvalificerad tekniker
	Säkring i kontakten har gått	Byt ut säkringen
	Strömtillförsel	Kontrollera strömtillförseln
	Internt kabeldragningsfel	Ring BUFFALO-representant eller kvalificerad tekniker
Det kommer inget kaffe från filterhållaren	Inget vatten i behållaren	Stäng av och fyll på behållaren
	Kaffet är för kompakt i filtret	Stäng av, lösgör kaffet i filtret och sätt på igen
Apparaten låter mycket	Inget vatten i behållaren	Stäng av och fyll på behållaren

Tekniska specifikationer

Modell	Spänning	Kraft	Ström	Behållarens kapacitet	Vikt	Mått h x b x d mm
G108	230V 50Hz	2060W	9A	2,2 liter	5,8kg	455 x 205 x 405

Elektriska kablar

Kontakten måste vara ansluten till ett lämpligt eluttag.

Denna apparat har följande kablar:

- Elektrisk kabel (brun) till uttag markerat L
- Neutral kabel (blå) till uttag markerat N
- Jordkabel (grön/gul) till uttag markerat E

Denna apparat måste vara jordad, och bruka en dedikerad jordad krets.

Vid tveksamheter rådfråga en kvalificerad elektriker.

Elektriska isoleringspunkter måste hållas fria från hinder. I händelse av urkoppling vid nödfall krävs, måste de vara lättåtkomliga.

Du kan också ringa BUFFALO:s hjälplinje för information om nationella företag för avfallshantering i EU.

Tillmötesgående

BUFFALO-delarna har genomgått strikt produkttestning för att tillmötesgå reglerande normer och specifikationer utsatta av internationella, oberoende och statliga myndigheter.

BUFFALO-produkterna har godkänts för att bära följande symbol:



Sikkerhedstips

- Anbring apparatet på en jævn, stabil overflade.
- Installation og reparation skal udføres af en serviceagent/kvalificeret tekniker, hvis det bliver nødvendigt. Fjern ikke komponenter eller servicepaneler på dette produkt.
- Check de lokale og nationale standarder for at imødekomme det følgende:
 - Sikkerhed og sundhed på arbejdspladsen
 - BS EN Regler for god praksis
 - Brandforholdsregler
 - IEE Strømkabelregulativer
 - Bygningsvedtægter
- Kom IKKE apparatet i vand.
- Rør IKKE ved varme overflader.
- Gå IKKE fra apparatet, mens det er i brug.
- Fjern IKKE filterholderen under filtreringsprocessen.
- Kun egnet til indendørs brug.
- Sluk altid for apparatet og tag stikket ud af stikkontakten, når apparatet ikke er i brug.
- Opbevar al emballage utilgængeligt for børn. Kasser emballagen i henhold til de lokale love og bestemmelser.
- Hvis strømkablet er beskadiget, skal det udskiftes af en BUFFALO agent eller en anbefalet kvalificeret tekniker for at undgå fare.

Indledning

Brug venligst et par øjeblikke på at gennemlæse denne brugsanvisning grundigt. BUFFALO produktet vil fungere bedst muligt, hvis maskinen vedligeholdes og anvendes korrekt.

Pakkens indhold

Der skal være følgende:

- BUFFALO kaffemaskine
- Filterholder
- Kande
- Brugsanvisning

BUFFALO er stolte vores kvalitet og service, der sikrer at det leverede indhold er fuldt funktionelt og fri for skader ved pakning.

Skulle du alligevel opdage skader, som resultat af transporten, bedes du kontakte din BUFFALO forhandler med det samme.

Brug

Oversigt over betjeningsanordninger

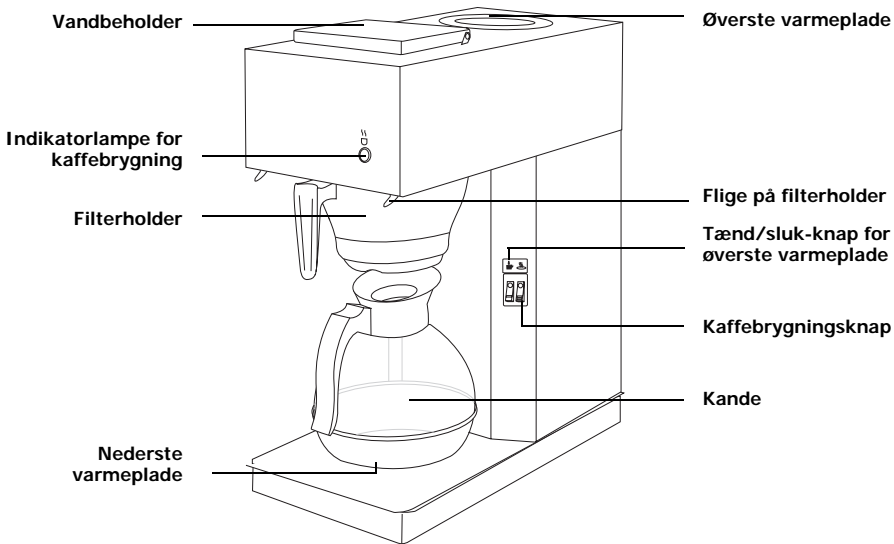

Før der laves kaffe første gang

BUFFALO anbefaler, at apparatet rengøres, før der laves kaffe første gang, eller hvis apparatet har stået ubrugt i længere tid.

1. Fyld vandbeholderen med koldt vand.

i Bemærk: Brug kanden til at fylde beholderen for at sikre, at kandens maksimale kapacitet ikke overskrides. Den maksimale mængde vand, beholderen kan rumme, er 2,2 liter.

2. Sæt den tomme filterholder på plads mellem de to flige.
3. Stil kanden på den nederste varmeplade under filterholderen.
4. Tænd for kaffebrygningsknappen . Kontrollampen for kaffebrygning lyser og der begynder at løbe varmt vand ned i kanden.

i Bemærk: Under brug kan der komme damp fra apparatet og høres høje boblende lyde. Dette er helt normalt.

5. Når vandet er løbet igennem, går kontrollampen for kaffebrygning ud. Hæld det varme vand i kanden væk.

⚠ ADVARSEL: Glaskanden bliver meget varm under brug. Tag altid kanden af varmepladen ved at holde i håndtaget for at undgå forbrændinger.

6. Gentag punkt 1-5. Apparatet er nu rent.

Sådan laves der kaffe

1. Fyld vandbeholderen med koldt vand.

 **Bemærk: Brug kanden til at fylde beholderen for at sikre, at kandens maksimale kapacitet ikke overskrides. Den maksimale mængde vand, beholderen kan rumme, er 2,2 liter.**

2. Sæt et kaffefilter i filterholderen.
3. Udmål den ønskede mængde kaffe og kom den i kaffefilteret. Sæt så filterholderen på plads.
4. Stil kanden på den nederste varmeplade under filterholderen.
5. Tænd for kaffebrygningsknappen . Kontrollampen for kaffebrygning lyser og der begynder at løbe varmt vand ned i kanden.

 **Bemærk: Under brug kan der komme damp fra apparatet og høres høje boblende lyde. Dette er helt normalt.**

6. Når kaffen er færdig, går indikatorlampen for kaffebrygning ud.

 **ADVARSEL: Glaskanden bliver meget varm under brug. Tag altid kanden af varmepladen ved at holde i håndtaget for at undgå forbrændinger.**

7. Man kan eventuelt lade kanden blive stående på varmepladen, hvis den skal holdes varm. Kassér kaffegrumset og kaffefilteret fra filterholderen.
8. Der slukkes for varmepladen ved at sætte kaffebrygningsknappen på .

Sådan anvendes den øverste varmeplade

Dette apparat er udstyret med en ekstra varmeplade, der kan holde endnu en kande varm. Den anvendes sådan:

1. Stil kanden på den øverste varmeplade.
2. Tænd for den øverste varmeplade ved at sætte dens tænd/sluk-knap på .

 **ADVARSEL: Overfladen omkring varmepladen kan blive meget varm. Pas på IKKE at røre ved den! Stil aldrig en tom kande på varmepladen og lad aldrig kaffen i kanden koge væk.**

Rengøring, pleje og vedligeholdelse



- Sluk altid for apparatet og tag stikket ud af stikkontakten inden rengøring.
- Tør apparatets yderside af med sæbevand og en fugtig klud.
- Tør grundigt efter rengøring.

Afkalkning

I områder med hårdt vand kan apparatet efter længere tids brug trænge til at blive afkalket. Sådan afkalkes apparatet:

1. Hæld en opløsning af afkalkningsmiddel og vand i beholderen.

Bemærk: Brug et passende afkalkningsmiddel, og følg vejledningen på emballagen.

2. Tænd for kaffebrygningsknappen .
3. Efter ca. 4 minutter slukkes der for apparatet, så afkalkningsopløsningen kan løbe igennem systemet og opløse kalken.
4. Efter ca. 10 minutter sættes kaffebrygningsknappen på  igen. Lad beholderen blive helt tom.
5. Hæld opløsningen i kanden væk.
6. Fyld beholderen med rent vand og tænd for apparatet igen for at skylle systemet igennem og fjerne alle rester af afkalkningsmidlet. Hæld vandet i kanden væk og skyl den grundigt.
7. Apparatet er nu parat til brug.

Bemærk: BUFFALO anbefaler, at apparatet afkalkes hver 3. måned eller hyppigere i områder med hårdt vand.

Fejlfinding

Fejl	Mulig årsag	Løsning
Apparatet virker ikke	Apparatet er ikke tændt	Kontroller, at apparatet er sat rigtigt i stikkontakten og er tændt
	Stik og ledning er beskadiget	Kontakt BUFFALO agenten eller en kvalificeret tekniker
	En sikring i stikket er sprunget	Udskift stiksikringen
	Strømforsyning	Kontroller strømforsyningen
	Intern ledningsfejl	Kontakt BUFFALO agenten eller en kvalificeret tekniker
Der kommer ikke kaffe ud fra filterholderen	Der er ikke noget vand i beholderen	Sluk for apparatet og fyld beholderen med vand
	Kaffen er presset for hårdt sammen i filteret	Sluk for apparatet, løsn kaffen i filteret og begynd igen
Der kommer høje lyde fra apparatet	Der er ikke noget vand i beholderen	Sluk for apparatet og fyld beholderen med vand

Tekniske specifikationer

Model	Spænding	Strøm	Strømstyrke	Vandbeholderens kapacitet	Vægt	Mål h x b x d mm
G108	230V 50Hz	2060W	9A	2,2 liter	5,8kg	455 x 205 x 405

EI-kabler

Stikket skal tilsluttes til en passende hovedkontakt.

Apparatet er kabelført som følger:

- Strømførende ledning (brun) til terminal L
- Neutral ledning (blå) til terminal N
- Jordledning (grøn/gul) til terminal E

Dette apparat skal være jordforbundet med et fast fejlstrømsrelæ.

Spørg en autoriseret elektriker i tvivlstilfælde.

Elektriske isolationspunkter skal holdes fri af blokeringer. I nødstilfælde skal de være tilgængelige for afbrydelse.

Overensstemmelseserklæring

BUFFALO dele har gennemgået streng produkttestning for at overholde de normer, standarder og specifikationer, som er fastsat af internationale, uafhængige og amerikanske føderale myndigheder.

BUFFALO produkter er godkendt til at bære følgende symbol:



Sikkerhetstips

- Plasser på en vannrett og stabil flate.
- Installasjon og all reparasjon skal utføres av en serviceagent eller en kyndig tekniker. Komponenter eller inspeksjonsdeksler må ikke fjernes på dette produktet.
- Rådfør deg med lokale og nasjonale standarder for å oppfylle følgende:
 - HMS-lovgivningen (Helse/Miljø/Sikkerhet)
 - Bransjestandard BS EN
 - Forholdsregler mot brann
 - IEE-forskrifter for tilkøpling
 - Byggeregler
- Kaffetrakteren MÅ IKKE senkes ned i vann.
- IKKE ta på varme overflater.
- IKKE forlat kaffetrakteren uten tilsyn når den er i bruk.
- IKKE fjern filterkurven under filtreringsprosessen.
- Er kun egnet for innendørs bruk.
- Slå alltid av og frakople strømmen til kaffetrakteren når den ikke er i bruk.
- Slå alltid av og frakople strømtilførselen når enheten ikke er i bruk. Hold all emballasje unna barn. Emballasjen skal deponeres i henhold til forskrifter bestemt av myndighetene på stedet.
- Hvis strømledningen er skadet skal den skiftes ut av en BUFFALO-agent eller en kyndig tekniker for å unngå fare.

Innledning

Vennligst ta deg tid til å lese nøye gjennom denne håndboka. Korrekt vedlikehold og bruk av ismaskinen vil gi best mulig ytelse på ditt BUFFALO-produktet.

Pakkeinnhold

Følgende er inkludert:

- BUFFALO kaffetrakter
- Filterkurv
- Kanne
- Brukerhåndbok

BUFFALO er stolt av sin kvalitet og service, og garanterer at da innholdet ble pakket var det fullstendig funksjonelt og uten skade.

Skulle du finne noe som helst skade som et resultat av transitt, vennligst ta omgående kontakt med BUFFALO-forhandleren på stedet.

Bruk

Plassering av kontroller

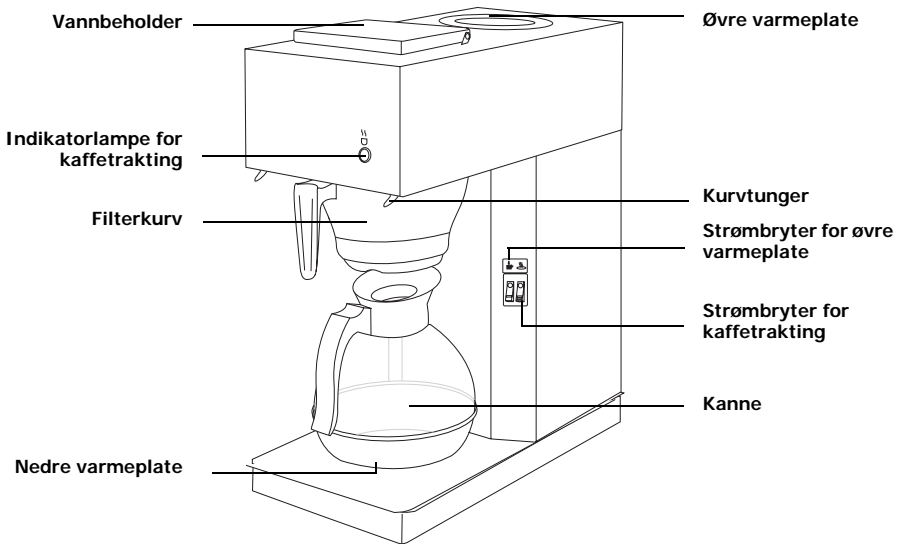

Før kaffetrakteren brukes første gangen

BUFFALO anbefaler at kaffetrakteren gjøres ren før den brukes første gangen, eller hvis den ikke har vært brukt på en stund.

1. Fyll vannbeholderen med kaldt vann.

i Merk: Bruk kannen for å fylle beholderen for å være sikker på at maksimum kapasitet ikke overskrides. Maksimum vannmengde i beholderen er 2,2 liter.

2. Skyv den tomme filterkurven i stilling mellom de to kurvtingene.
3. Plasser kannen på nedre varmeplate under kurven.
4. Slå på strømbryteren for kaffetrakting . Indikatorlampen for kaffetrakting tenner og varmt vann fylles i kannen.

i Merk: Damp vil muligens stige opp fra kaffetrakteren og boblelyder kan høres fra kaffetrakteren under bruk. Dette er helt normalt.

5. Når ferdig vil indikatorlampen for kaffetrakting slå seg av. Tøm ut det varme vannet i kannen.

⚠ ADVARSEL: Glasskannen blir varm under bruk og skal alltid løftes etter håndtaket for å unngå personskade.

6. Gjenta trinn 1-5. Kaffetrakteren vil nå være ren.

Lage kaffe

1. Fyll vannbeholderen med kaldt vann.

i Merk: Bruk kannen for å fylle beholderen for å være sikker på at maksimum kapasitet ikke overskrides. Maksimum vannmengde i beholderen er 2,2 liter.

2. Plasser et papirfilter i filterkurven.

3. Mål nødvendig mengde kaffe i papirfilteret og skyv filterkurven i stilling.

4. Plasser kannen på nedre varmeplate under kurven.

5. Slå på strømbryteren for kaffetrakting . Indikatorlampen for kaffetrakting tenner og varmt vann fylles i kannen.

i Merk: Damp vil muligens stige opp fra kaffetrakteren og boblelyder kan høres fra kaffetrakteren under bruk. Dette er helt normalt.

6. Når ferdig vil indikatoren for kaffetrakting slå seg av.

⚠ ADVARSEL: Glasskannen blir varm under bruk og skal alltid løftes etter håndtaket for å unngå personskade.

7. Hvis nødvendig, la kannen være på varmeplata for å holde den varm. Kast papirfilteret sammen med den brukte kaffen i filterkurven.

8. For å slå av varmeplata, slå av bryteren for kaffetrakting .

Bruke den øvre varmeplata

Kaffetrakteren er utstyrt med to varmeplater for å holde en ekstra kaffekanne varm. For å bruke den andre varmeplaten:

1. Plasser kannen på øvre varmeplate.

2. Slå på bryteren for den øvre varmeplaten .

⚠ ADVARSEL: Overflaten rundt varmeplaten kan bli varm. IKKE ta på overflaten! En tom kanne må aldri varmes opp på varmeplaten, og den må heller ikke gå tørr.

Rengjøring, stell og vedlikehold



- Kaffetrakteren skal alltid slås av og strømmen frakoples før rengjøring.
- Bruk såpevann og en fuktig klut for å gjøre kaffetrakteren ren utvendig.
- Tørk grundig etter rengjøring.

Avkalking

På steder hvor det finnes hardt vann kan kalkbelegg bygge seg opp i kaffetrakteren etter langvarig bruk. Slik avkalker du kaffetrakteren:

1. Tøm en oppløsning med avkalkingsmiddel og vann i beholderen.

i Merk: Bruk egnet avkalkingsmiddel og følg instruksene på beholderen

2. Slå på bryteren for kaffetrakting .
3. Slå kaffetrakteren av etter cirka 4 minutter og la oppløsningen med avkalkingsmiddel gå gjennom systemet.
4. Etter cirka 10 minutter, slå strømbryteren for kaffetrakting På igjen . La beholderen bli tom.
5. Tøm ut oppløsningen i kannen.
6. Fyll beholderen med rent vann og slå kaffetrakteren På igjen for å skylle systemet og fjerne eventuelle rester fra avkalkingsmiddelet.
7. Kaffetrakteren er nå klar til bruk.

 **Merk: BUFFALO anbefaler at kaffetrakteren avkalkes hver 3. måned, eller oftere hvor vannet er hardt.**

Feilsøking

Feil	Sannsynlig årsak	Aksjon
Ismaskinen fungerer ikke	Ismaskinen er ikke slått på	Sjekk at støpslet på ismaskinen er plugget inn korrekt og at kontakten er slått på
	Støpsel og ledning er skadet	Ring BUFFALO-agenten eller en kyndig tekniker
	Sikringen i støpslet har gått	Skift ut sikringen i støpslet
	Strømtilførsel	Sjekk strømtilførselen
	Intern koplingsfeil	Ring BUFFALO-agenten eller en kyndig tekniker
Det kommer ikke kaffe fra filterkurven	Det er ikke vann i beholderen	Slå av og fyll beholderen
	Kaffen er for sammenpakket i filteret	Slå Av og gjør kaffen mindre kompakt i filteret og fortsett
Kaffetrakteren lager høye lyder	Det er ikke vann i beholderen	Slå Av og fyll vann i beholderen

Tekniske spesifikasjoner

Modell	Spenning	Strøm	Strømstyrke	Kapasitet på beholderen	Vekt	Mål h x w x d mm
G108	230V 50Hz	2060W	9A	2,2 liter	5,8kg	455 x 205 x 405

Elektrisk tilkøpling

Støpselet skal tilkoples en passende strømkontakt.

Enheten er koplet som følger:

- Strømførende ledning (brun) - koplingspunkt merket L
- Nøytral ledning (blå) - koplingspunkt merket N
- Jordledning (grønn) - koplingspunkt merket E

Denne enheten skal ha jording ved å bruke en dedisert jordingskrets.

Hvis i tvil, rådfør deg med en kyndig elektriker.

Elektriske isolasjonspunkter / skillebrytere skal være uhindret. I et nødstilfelle hvor det er nødvendig med frakøpling, skal de alltid være tilgjengelige.

Samsvar

Deler brukt av BUFFALO har gjennomgått streng produkttesting for å være i samsvar med regulative standarder og spesifikasjoner fastlagt av internasjonal, uavhengig og føderale myndigheter.

BUFFALO-produkter har blitt godkjent for å bære følgende symbol:



Turvallisuusvihjeitä

- Aseta laite tasaiselle, vakaalle pinnalle.
- Huoltoedustajan/pätevän huoltomiehen tulisi suorittaa asennus ja tarvittaessa kaikki korjaustyöt. Älä irrota mitään tämän laitteen osia tai huoltopaneelia.
- Katso tietoja paikallisista ja kansallisista standardeista varmistaaksesi, että seuraavia määräyksiä noudatetaan:
 - Työterveys- ja turvallisuuslainsäädäntö
 - BS EN-mukaiset ohjeet
 - Paloturvallisuusmääräykset
 - IEE-johdotusmääräykset
 - Rakennusmääräykset
- ÄLÄ upota laitetta veteen.
- ÄLÄ kosketa kuumia pintoja.
- ÄLÄ jätä laitetta ilman valvontaa sen toimiessa.
- ÄLÄ poista suodatintelineä suodattamisen aikana.
- Sopii ainoastaan käytettäväksi sisätiloissa.
- Kytke laite aina pois päältä ja katkaise virrantulo laitteeseen, kun sitä ei käytetä.
- Pidä kaikki pakkausmateriaali poissa lasten ulottuvilta. Hävitä pakkausmateriaali paikallisten viranomaisten määräysten mukaisesti.
- Jos virtajohto on vaurioitunut, saa sen vaihtaa uuteen ainoastaan BUFFALO-edustaja tai valtuutettu pätevä huoltomies vaarojen välttämiseksi.

Johdanto

Käytä muutama minuutti tämän ohjekirjan lukemiseen huolellisesti läpi. Kun tätä BUFFALO-tuotetta huolletaan ja käytetään oikein, saadaan laitteesta paras mahdollinen hyöty.

Pakkauksen sisältö

Pakkaus sisältää seuraavat:

- BUFFALO kahvinkeitin
- Suodatinteline
- Kannu
- Ohjekirja

BUFFALO on ylpeä laadusta ja palvelusta varmistaen, että laitetta pakattaessa pakkauksen sisältö on täysin kunnossa ja ilman vikoja.

Mikäli laite on kuljetuksen takia vaurioitunut, ota välittömästi yhteyttä BUFFALO -edustajaan.

Käyttö

Ohjauslaitteiden sijainti

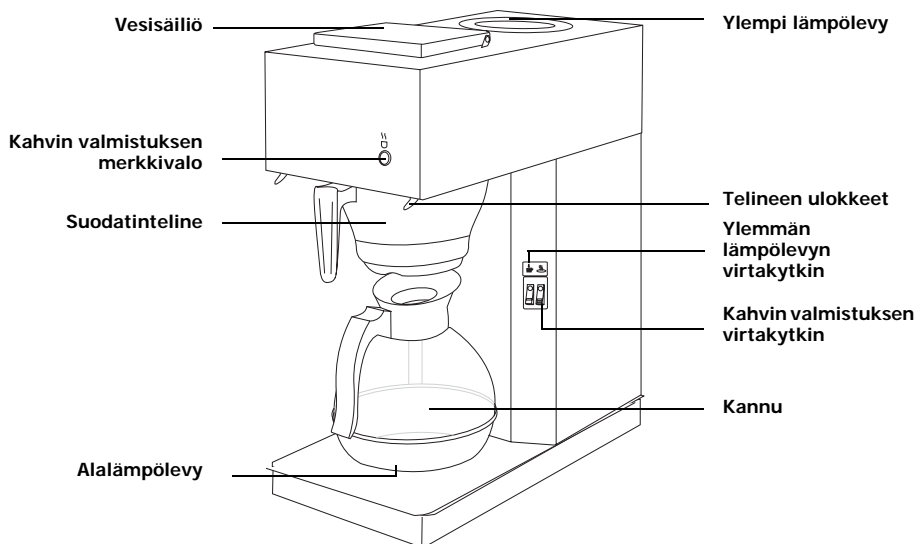

Ennen kuin laitetta käytetään ensimmäistä kertaa

BUFFALO suosittelee, että laite puhdistetaan ennen ensimmäistä käyttökertaa, tai kun laitetta ei ole käytetty pitkään aikaan.

1. Täytä vesisäiliö kylmällä vedellä.

i Huom.: Käytä kannua säiliötä täyttäessäsi niin, että kannun suurinta tilavuutta ei ylitetä. Suurin säiliöön mahtuva vesimäärä on 2,2 litraa.

2. Työnnä tyhjä suodatinteline paikalleen kummankin telineen ulokkeen väliin.
3. Aseta kannu alalämpölevylle telineen alle.
4. Käännä kahvinvalmistuksen virtakytkin  . päälle. Kahvin valmistuksen merkkivalo syttyy ja kannu alkaa täyttyä kuumalla vedellä.

i Huom.: Käytön aikana laitteesta saattaa nousta höyryä, ja siitä voi kuulua pulputusääniä. Tämä on täysin normaalia.

5. Kun toimenpide on saatu valmiiksi kahvin valmistuksen merkkivalo sammuu. Heitä kannussa oleva kuuma vesi pois..

VAROITUS: Lasikannu tulee erittäin kuumaksi käytön aikana. Ota kannusta aina kiinni tarttumalla sen kahvaan, jotta vältettäisiin vahingot.

6. Toista kohdat 1-5. Laite on nyt käyttövalmis.

Kahvin valmistus

1. Täytä vesisäiliö kylmällä vedellä.

 **Huom.:** Käytä kannua säiliötä täyttäessäsi niin, että kannun suurinta tilavuutta ei ylitetä. Suurin säiliöön mahtuva vesimäärä on 2,2 litraa.

2. Aseta suodatinpaperi suodatintelineen sisään.

3. Mittaa tarvittava määrä kahvia suodatinpaperiin ja työnnä suodatinteline paikalleen.

4. Aseta kannu alalämpölevylle telineen alle.

5. Käännä kahvinvalmistuksen virtakytkin  päälle. Kahvin valmistuksen merkkivalo syttyy ja kannu alkaa täyttyä kuumalla vedellä.

 **Huom.:** Käytön aikana laitteesta saattaa nousta höyryä, ja siitä voi kuulua pulputusääniä. Tämä on täysin normaalia.

6. Kun kahvi on valmistettu kahvin valmistuksen merkkivalo sammuu.

 **VAROITUS:** Lasikannu tulee erittäin kuumaksi käytön aikana. Ota kannusta aina kiinni tarttumalla sen kahvaan, jotta vältettäisiin vahingot.

7. Jätä kannu tarvittaessa lämpölevylle, jotta se pysyisi lämpimänä. Heitä suodatintelineessä oleva kahvi ja suodatinpaperi pois.

8. Kääntääksesi lämpölevyn pois päältä käännä kahvin valmistuksen virtakytkin  pois päältä.

Ylemmän lämpölevyn käyttö

Tässä laitteessa on toinen lämpölevy, jolla voidaan pitää lämpimänä toinen kannu. Käytä sitä seuraavasti:

1. Aseta kannu ylemmälle lämpölevylle.

2. Käännä ylemmän lämpölevyn kytkin  päälle.

 **VAROITUS:** Lämpölevyvä ympäröivät pinnat saattavat tulla kuumiksi. ÄLÄ kosketa niitä! Älä koskaan lämmitä tyhjää kannua lämpölevyllä äläkä anna kannussa olevan kahvin kuivua.

Puhdistus, hoito & huolto



- Kytke laite aina pois päältä ja kytke se irti verkkovirrasta ennen puhdistamista.
- Käytä saippuavettä ja kosteata liinaa laitteen ulkopintojen puhdistamiseen.
- Kuivaa laite perusteellisesti puhdistamisen jälkeen.

Kalkin poisto

Alueilla, joilla vesi on kovaa, voi kalkkia kertyä laitteeseen pitkän käyttöajan jälkeen. Kalkki poistetaan laitteesta seuraavasti:

1. Kaada kalkinpoistoaineen ja veden liuos säiliöön.

 **Huom.:** Käytä sopivaa kalkinpoistoainetta ja noudata pakkauksessa olevia ohjeita.

2. Käännä kahvin valmistuksen virtakytkin n  päälle.
3. Kytke laite pois päältä noin 4 minuutin kuluttua, jotta kalkinpoistoliuos saisi mennä järjestelmän läpi.
4. Kytke kahvin valmistuksen virtakytkin  takaisin päälle noin 10 minuutin kuluttua. Anna säiliön tyhjentyä.
5. Heitä kannuun kertynyt liuos pois.
6. Täytä säiliö puhtaalla vedellä ja kytke laite takaisin päälle järjestelmän huuhtelemiseksi ja poistaaksesi mahdolliset kalkinpoistoaineen jäämät. Heitä kannuun kerääntynyt vesi pois ja huuhtelee kannu.
7. Laite on nyt käyttövalmis.

 **Huom.:** BUFFALO suosittelee, että laitteesta poistetaan kalkki joka 3. kuukausi tai vieläkin useammin alueilla, joilla on kova vesi.

Vianetsintä

Vika	Mahdollinen aiheuttaja	Toimenpide
Laitte ei toimi	Laitetta ei ole kytketty päälle	Tarkista, että laite on liitetty verkkovirtaan oikein ja kytketty päälle
	Pistotulppa ja johto ovat vioittuneet	Soita BUFFALO -edustajalle tai pätevälle huoltomiehelle
	Pistotulpassa oleva sulake on palanut	Vaihda sulake uuteen
	Virransyöttö	Tarkasta virransyöttö
	Sisäinen vika johdoissa	Soita BUFFALO -edustajalle tai pätevälle huoltomiehelle
Suodatintelineestä ei tule kahvia	Säiliössä ei ole vettä	Kytke laite pois päältä ja täytä säiliö
	Kahvi on pakkautunut liian tiukasti suodattimeen	Kytke laite pois päältä, irrottele kahvia suodattimesta ja aloita kahvin valmistus uudelleen
Laitteesta tulee kovaa ääntä	Säiliössä ei ole vettä	Kytke laite pois päältä ja täytä säiliö

Tekniset tiedot

Malli	Jännite	Teho	Virta	Säiliön tilavuus	Paino	Mitat k x l x s mm
G108	230V 50Hz	2060W	9A	2,2 litraa	5,8kg	455 x 205 x 405

Sähköjohdot

Pistotulppa on liitettävä sopivaan verkkovirtapistokkeeseen.

Laitteen johdot liitetään seuraavasti:

- Jännitteellinen johto (väriltään ruskea) napaan, jossa on merkintä L
- Neutraali johto (väriltään sininen) napaan, jossa on merkintä N
- Maadoitusjohto (väriltään vihreä/keltainen) napaan, jossa on merkintä E

Tämä laite on maadoitettava käyttämällä tarkoitukseen varattua maadoituspiiriä.

Jos et ole varma asiasta, kysy neuvoa pätevältä sähkömieheltä.

Sähkövirran eristyspisteet on pidettävä vapaina kaikista esteistä. Mikäli laite joudutaan hätätapauksessa kytkemään verkkovirrasta, on niihin päästävä helposti.

Vaatimustenmukaisuus

BUFFALO-osat ovat käyneet läpi tarkan tuotetestauksen, jotta ne noudattaisivat kansainvälisten, itsenäisten ja valtiollisten viranomaisten asettamia säädöksiä ja vaatimuksia.

BUFFALO-tuotteet on hyväksytty merkittäviksi seuraavilla merkinnöillä:



DECLARATION OF CONFORMITY

- Conformiteitsverklaring • Déclaration de conformité • Konformitätserklärung • Dichiarazione di conformità •
 - Declaración de conformidad • Declaração de conformidade • Överensstämmelseförsäkran •
- Överensstemmelseserklæring • Konformitetserklæring • Selvitys vaatimustenmukaisuudesta •

Equipment Type • Ultrustingstipe • Type d'équipement • Gerätetyp •
Tipo di apparecchiatura • Tipo de equipo • Tipo de equipamento •
Enhetstyp • Udstyrstipe • Type utstyr • Laitteen tyyppi:

Coffee Machine

Model • Modèle • Modell • Modello • Modelo:

G108

Serial Number • Seriennummer • Numéro de série • Seriennummer •
Numero di serie • Número de serie • Número serial • Sarjanumero:

Year of Manufacture • Fabricagejaar • Date de fabrication • Herstellungsjahr •
Anno di produzione • Año de fabricación • Ano de fabricação • Tillverkningsår •
Produktionsår • Produktionsår • Valmistusvuosi:

Application of Council Directives(s) • Toepassing van Europese Richtlijn(en) •
Application de la / des directive(s) du Conseil: • Anwendbare EU-Richtlinie(n) •
Applicazione delle Direttive: • Aplicación de la(s) directiva(s) del consejo •
Aplicação de directiva(s) do Conselho • Tillämpning av rådets direktiv •
Gennemførelse af Rådets Direktiv(er) af • Applisering av kommuneforskrift(er) •
Neuvoston direktiivi(e)n soveltaminen:

Standards • Standaarden • Normes • Normen • Standard • Estándares •
Normas • Normer • Standarder • Standardit:

Producer Name • Naam fabrikant • Nom du producteur • Name des Herstellers •
Nome del produttore • Nombre del fabricante • Nome do fabricante •
Tillverkarens namn • Fabrikantens navn • Produsentens navn • Valmistajan nimi:

Buffalo

Producer Address • Adres fabrikant • Adresse du producteur •
Anschrift des Herstellers • Indirizzo del produttore • Dirección del fabricante •
Endereço do fabricante • Tillverkarens adress • Fabrikantens adresse •
Produsentens adresse • Valmistajan osoite:

Fourth Way
Avonmouth
Bristol
BS11 8TB
United Kingdom

I, the undersigned, hereby declare that the equipment specified above conforms to the above Directive(s) and Standard(s).
Ik, de ondergetekende, verklaar hierbij dat de hierboven gespecificeerde uitrusting goedgekeurd is volgens de bovenstaande Richtlijn(en) en
Standaard(en).

Je soussigné, confirme la conformité de l'équipement cité dans la présente à la / aux Directive(s) et Norme(s) ci-dessus

Ich, der/die Unterzeichnende, erkläre hiermit, dass das oben angegebene Gerät der/den oben angeführten Richtlinie(n) und Norm(en)
entspricht.

Il sottoscritto dichiara che l'apparechiatura di sopra specificata è conforme alle Direttive e agli Standard sopra riportati.

El abajo firmante declara por la presente que el equipo arriba especificado está en conformidad con la(s) directiva(s) y estándar(es) arriba
mencionadas.

Eu, o abaixo-assinado, declaro que o equipamento anteriormente especificado está em conformidade com a(s) anterior(es) Directiva(s) e
Norma(s).

Jag, den undertecknande, betygar härmed att ovan specificerade enhet överensstämmer med ovan direktiv och norm(er).

Jeg, undertegnede, erklærer hermed at udstyret, der er specificeret ovenfor opfylder de ovenstående direktive(r) og standard(er).

Jeg, undertegnede, erklærer herved at udstyret som er specificeret ovenfor er i overensstemmelse med ovennevnte forskrift(er) og standard(er).

Minä allekirjoittanut vakuutan täten, että yllä mainittu laite noudattaa yllä olevaa(olevia) direktiiviä(direktiivejä) ja standardia(standardeja).

Date • Data • Date • Datum • Data • Fecha • Data • Dato • Päivämäärä:

14/12/2006

Signature • Handtekening • Signature • Unterschrift •
Firma • Firma • Assinatura • Underskrift • Allekirjoitus:

Full Name • Volledige naam • Nom et prénom • Vollständiger Name •
Nome completo • Nombre completo • Nome por extenso •
Fullständigt namn • Fulde navn • Fullstendig navn • Täydellinen nimi:

Richard Cromwell

Position • Functie • Fonction • Position • Qualifica • Posición • Função •
Befattning • Stilling • Asema:

Marketing Director



BUFFALO Telephone Helpline: +44 (0)845 146 2887

BUFFALO, Fourth Way, Avonmouth, United Kingdom, BS11 8TB